

IMPORTANTE LEA ATENTAMENTE Y CONSÉRVELO PARA FUTURAS CONSULTAS.

**INSTRUCCIONES DE USO
DEL MOISÉS PARA COLECHO
CON
DROP SIDE "MOMMY 'N ME"**

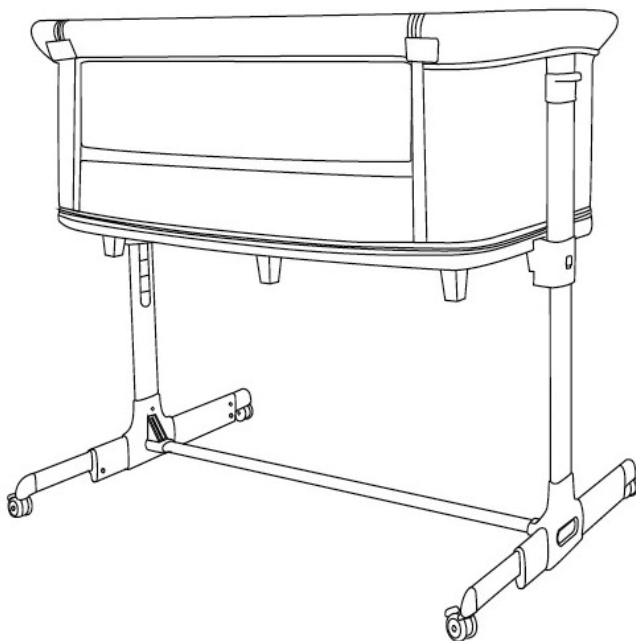

Este producto **chipolino** se ha fabricado de conformidad con la Directiva 2001/95/UE del Parlamento Europeo y del Consejo relativa a la Seguridad de los Productos de Consumo y con la norma europea EN 1130: 2019 "Mobiliario infantil. Cunas. Requisitos de seguridad y métodos de ensayo", y las normas de la legislación nacional, incluida la Ley de Protección de los Consumidores.

SIGA TODAS LAS ADVERTENCIAS, INSTRUCCIONES Y RECOMENDACIONES DE ESTE MANUAL PARA GARANTIZAR UN USO SEGURO DE ESTE PRODUCTO.

 PRECAUCIÓN ADVERTENCIAS

- **ADVERTENCIA** NO UTILICE ESTE PRODUCTO SIN HABER LEÍDO ANTES LAS INSTRUCCIONES DE USO.
- **ADVERTENCIA** ¡NO DEJE NUNCA AL NIÑO SIN VIGILANCIA!
- **ADVERTENCIA** DEJE DE UTILIZAR EL PRODUCTO EN CUANTO EL NIÑO PUEDA SENTARSE, ARRODILLARSE O LEVANTARSE POR SÍ MISMO.
- **ADVERTENCIA** LA COLOCACIÓN DE OBJETOS ADICIONALES (COMO JUGUETES, ALMOHADAS, ETC.) EN EL PRODUCTO PUEDE PROVOCAR ASFIXIA.
- **ADVERTENCIA** ¡NO COLOQUE EL PRODUCTO CERCA DE OTRO PRODUCTO QUE PUEDA PRESENTAR PELIGRO DE ASFIXIA O ESTRANGULAMIENTO, POR EJEMPLO, CUERDAS, CORDONES DE PERSIANAS/CORTINAS, ETC.!
- **ADVERTENCIA PARA** EVITAR EL RIESGO DE QUE EL CUELLO DEL NIÑO QUEDE ATRAPADO EN LA BARRA SUPERIOR DEL LATERAL ABATIBLE DEL MOISÉS, SITUADO JUNTO A LA CAMA DEL ADULTO, ¡LA BARRA SUPERIOR NO DEBE SER MÁS ALTA QUE EL COLCHÓN DE LA CAMA DEL ADULTO!
- **ADVERTENCIA** PARA EVITAR EL RIESGO DE QUE EL NIÑO SE ENREDE, LAS CORREAS QUE FIJAN EL PRODUCTO JUNTO A LA CAMA DEL ADULTO DEBEN MANTENERSE FUERA DEL ALCANCE Y DEL PRODUCTO.
- **ADVERTENCIA** PARA EVITAR EL RIESGO DE QUE EL NIÑO SE CAIGA DEL PRODUCTO, SÓLO DEBE UTILIZARSE SI ESTÁ BIEN FIJADO A LA CAMA DEL ADULTO O SI EL LADO DE CAÍDA ESTÁ FIJADO EN SU POSICIÓN MÁS ALTA.
- **ADVERTENCIA** NO UTILICE MÁS DE UN COLCHÓN EN EL PRODUCTO.
- **ADVERTENCIA** NO COLOQUE COLCHONES DE MÁS DE 30 mm DE GRUESO EN EL PRODUCTO.
- **¡PELIGRO!** MANTenga SIEMPRE EL LADO DE CAÍDA FIJO EN SU POSICIÓN MÁS ALTA CUANDO EL PRODUCTO NO ESTÉ FIJADO JUNTO A LA CAMA DE UN ADULTO.
- El producto sólo debe colocarse sobre un suelo horizontal. Las superficies irregulares pueden hacer que el producto
¡sé inestable!
- Los niños pequeños no deben jugar sin supervisión cerca del producto.
- Antes de cada uso, asegúrese de que todas las fijaciones estén bloqueadas.
- **NO** utilice la cuna si falta alguna pieza, está dañada o rota. Póngase en contacto con el fabricante o con un distribuidor autorizado para obtener piezas de repuesto e instrucciones si fuera necesario.
- **¡NO** sustituya piezas! El fabricante no se hace responsable de la seguridad del producto en caso de que se utilicen piezas sustitutivas no aprobadas y/o suministradas por el fabricante.
- Todos los herrajes de montaje deben estar siempre bien apretados y debe procurarse que no quede ningún tornillo suelto, ya que un niño podría aprisionar partes del cuerpo o de la ropa (por ejemplo, cordones, collares, cintas para chupetes de bebés, etc.), lo que supondría un riesgo de estrangulamiento.
- Tenga en cuenta el riesgo de quemar cigarrillos, fuegos abiertos y otras fuentes de calor intenso, como fuegos eléctricos de bar, fuegos de gas, etc. en las proximidades del producto.
- **NO** utilice el cuerpo del producto sin su marco.
- El producto nunca debe utilizarse en posición inclinada.
- Cuando se utilice la función "Modo colecho (fijado a la cama del adulto)" para evitar el riesgo de asfixia por atrapamiento, el producto debe fijarse firmemente a la cama del adulto mediante el sistema de sujeción.
- Utilice únicamente las correas para fijar la cuna junto a la cama del adulto que se suministran con este producto.
NO utilice ninguna otra correa o sistema de fijación.
- La cuna debe estar ajustada contra la cama del adulto y no se permite ningún hueco entre la cuna y el colchón de la cama del adulto. **NO** utilice el producto si encuentra un hueco. No rellene el hueco con almohadas, mantas u otros objetos.
- Compruebe si la cuna está bien sujeta a la cama del adulto intentando separarla de la cama.
- El producto **NO** debe utilizarse para más de un niño a la vez.
- El montaje, plegado y desplegado del producto debe ser realizado **SÓLO** por adultos.

- **NO** permita que niños menores de 3 años se acerquen al producto durante el montaje o desmontaje para evitar el riesgo de lesiones o ingestión de piezas pequeñas!
- Las bolsas de plástico deben mantenerse fuera del alcance de los niños para evitar el riesgo de asfixia.

CARACTERÍSTICAS PRINCIPALES

- El producto está destinado a niños de 0 a 6 meses que no pesen más de 9 kg;
- "Modo co-sleep (fijación a la cama del adulto)", que permite al padre dormir cerca del niño con total seguridad;
- Tapicería fácilmente desmontable, fácil de limpiar;
- Patas regulables con ruedas;
- Cuna regulable en altura;
- Espacio de almacenamiento.

PIEZAS PRINCIPALES

Por favor, asegúrese de que todas las piezas están disponibles:

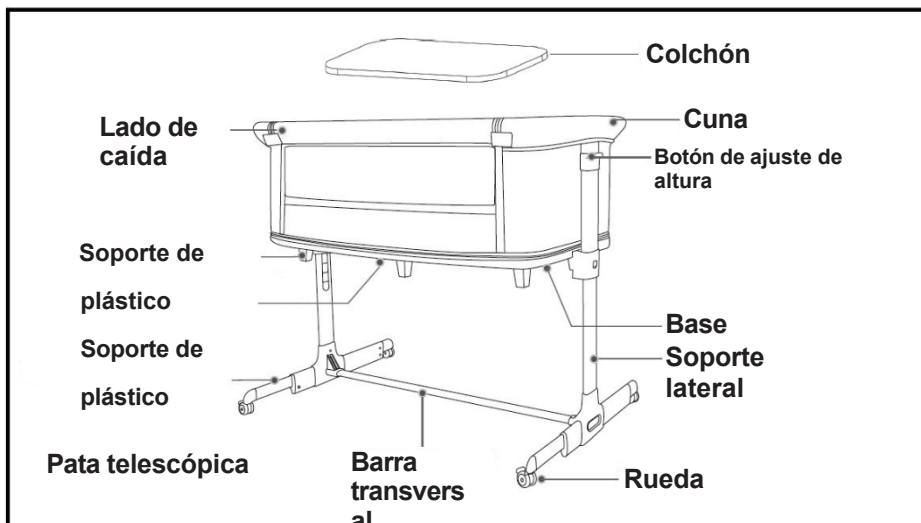

INSTRUCCIONES DE MONTAJE Y FUNCIONES

ATENCIÓN Siga exactamente las instrucciones dadas y compruebe las imágenes.

ATENCIÓN DESPUÉS DE CADA OPERACIÓN, ASEGÚRESE DE QUE TODAS LAS FIJACIONES ESTÉN BIEN SUJETAS.

ATENCIÓN En la mayoría de los casos, tras la finalización de una operación oírás un chasquido.

PRECAUCIÓN Evite pellizcarse los dedos durante el montaje.

No se necesitan herramientas para completar el montaje de este producto.

El montaje y las funciones están numerados del 1 al 9. Utilice las descripciones de las operaciones manual y su imagen correspondiente

MONTAJE

1 - INSTALACIÓN DE LA BARRA TRANSVERSAL, LOS SOPORTES LATERALES Y LAS PATAS.

2 - INSTALACIÓN DE LA CUNA

2-1 - Fije la cuna a los soportes laterales y abroche la correa de velcro;

2-2 - Cierre todas las cremalleras; 2-3 - Coloque el colchón en la parte

inferior de la cuna; 2-4 - Cuna instalada.

FUNCIONES

3 - AJUSTE DE ALTURA

3-1 - Ajuste de la cuna en posición más alta - tire de los dos botones de ajuste de altura simultáneamente y mueva la cuna en posición más alta.

3-2 - Ajuste de la cuna en posición baja - tire simultáneamente de los dos botones de ajuste de altura y mueva la cuna en posición baja.

4 - LADO DE CAÍDA

4-1 - Abra las cremalleras de ambos lados;

4-2 - **Nota:** Presione en la dirección de la flecha marcada;

4-4 - Enrolle la tela alrededor de la barra superior del lado de caída y fíjela.

5 - "FIJACIÓN A LA CAMA DE ADULTOS"

Pase los cinturones por debajo y por encima del colchón de la cama, abróchelos y apriételes.

¡ATENCIÓN! ASEGÚRESE DE QUE LAS PATAS TELESCÓPICAS ESTÉN BIEN APRETADAS CONTRA EL LADO DE LA CAMA DEL ADULTO.

6 - ESPACIO DE ALMACENAMIENTO/NIVEL INFERIOR

Espacio de almacenamiento: 6-1 - Abrir la cremallera de la base; 6-2 - Bajar la malla.

Nivel inferior: 6-3 - Abra la cremallera y retire la tabla de soporte y la barra transversal; 6-4 - Fije el soporte de plástico hacia abajo en la base; 6-5 - Coloque el colchón.

7 - DISPOSITIVO DE APARCAMIENTO

PRECAUCIÓN ¡APLIQUE SIEMPRE EL DISPOSITIVO DE ESTACIONAMIENTO CUANDO HAYA UN NIÑO EN LA CUNA!

8 - AJUSTE DE LA LONGITUD DE LAS PATAS

9 - RED PARA MOSQUITOS (se vende por separado)

Nota: La mosquitera se vende por separado y puede adquirirse.

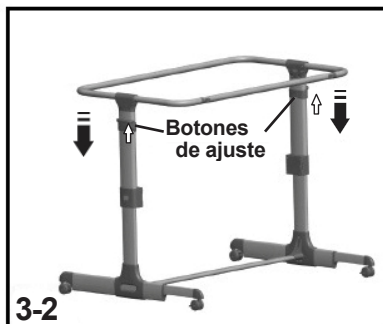
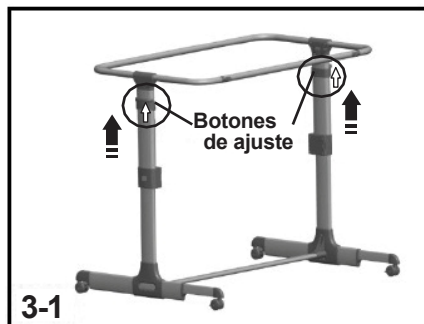
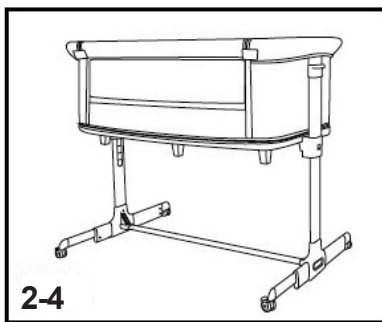
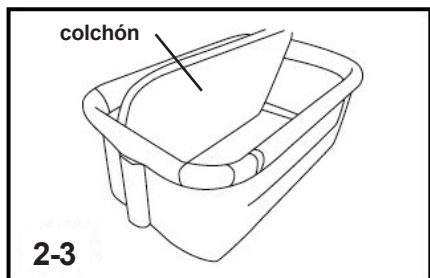
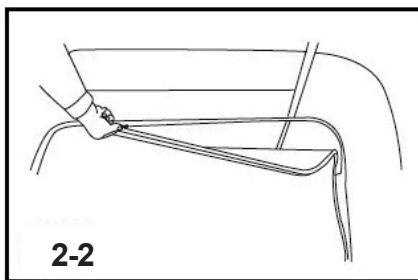
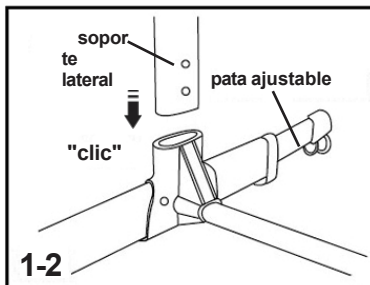
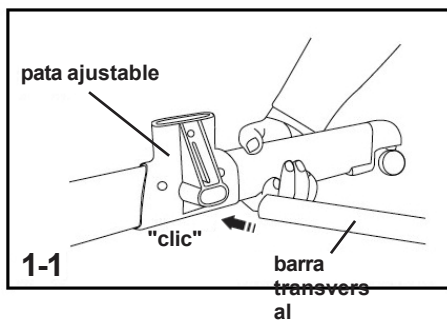

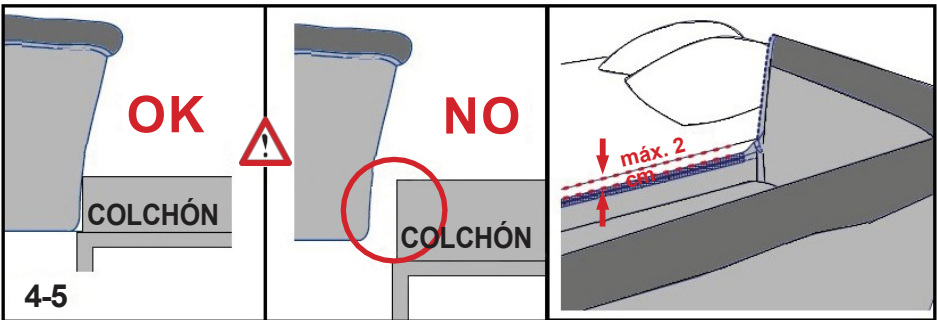
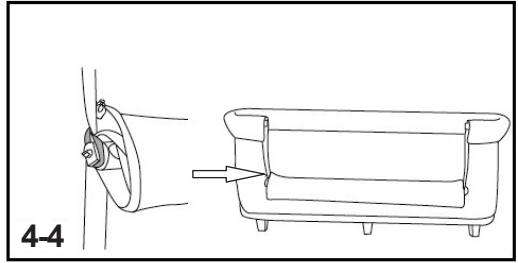
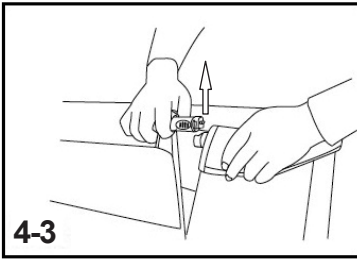
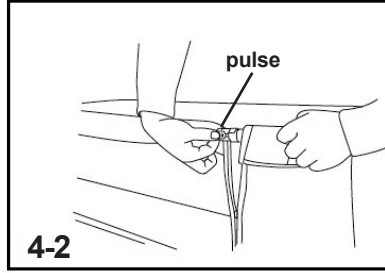
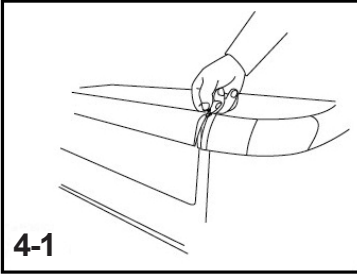

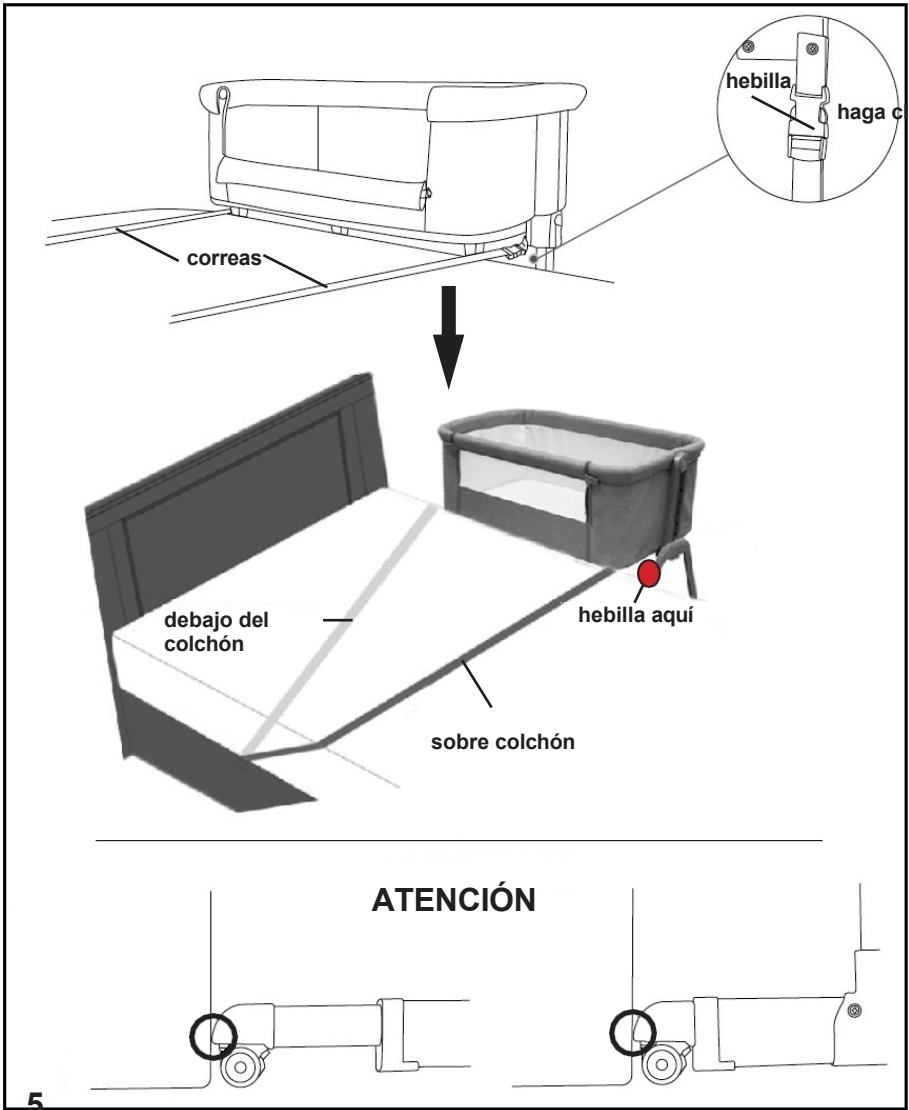

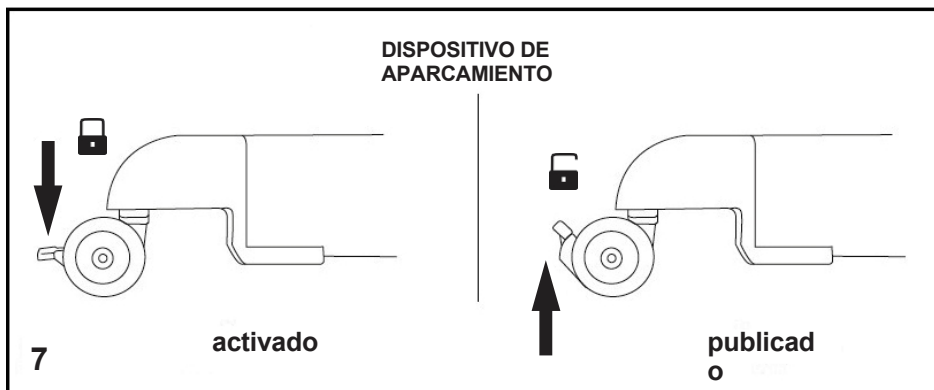
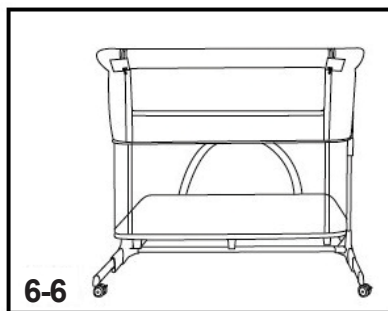
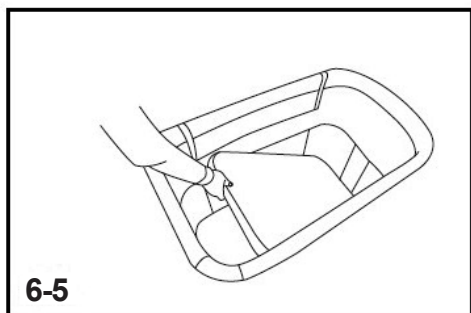
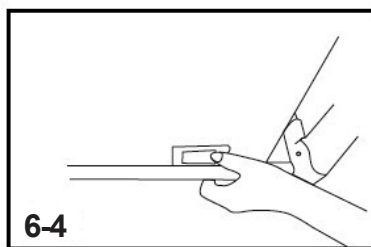
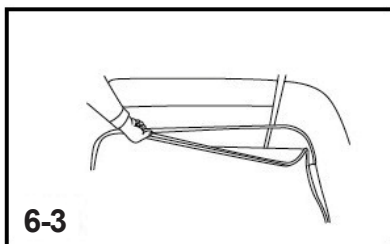
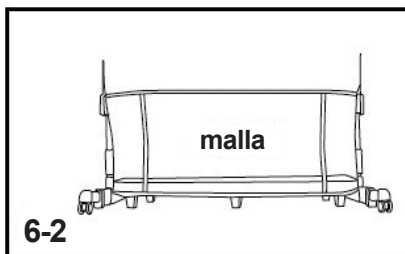
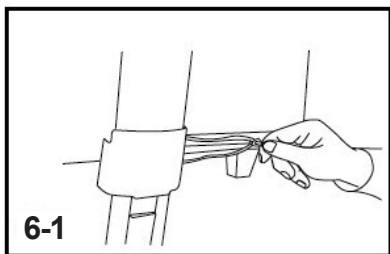

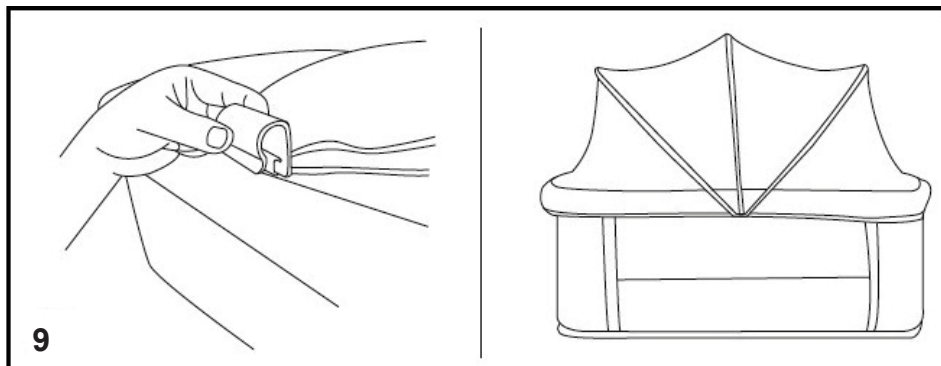
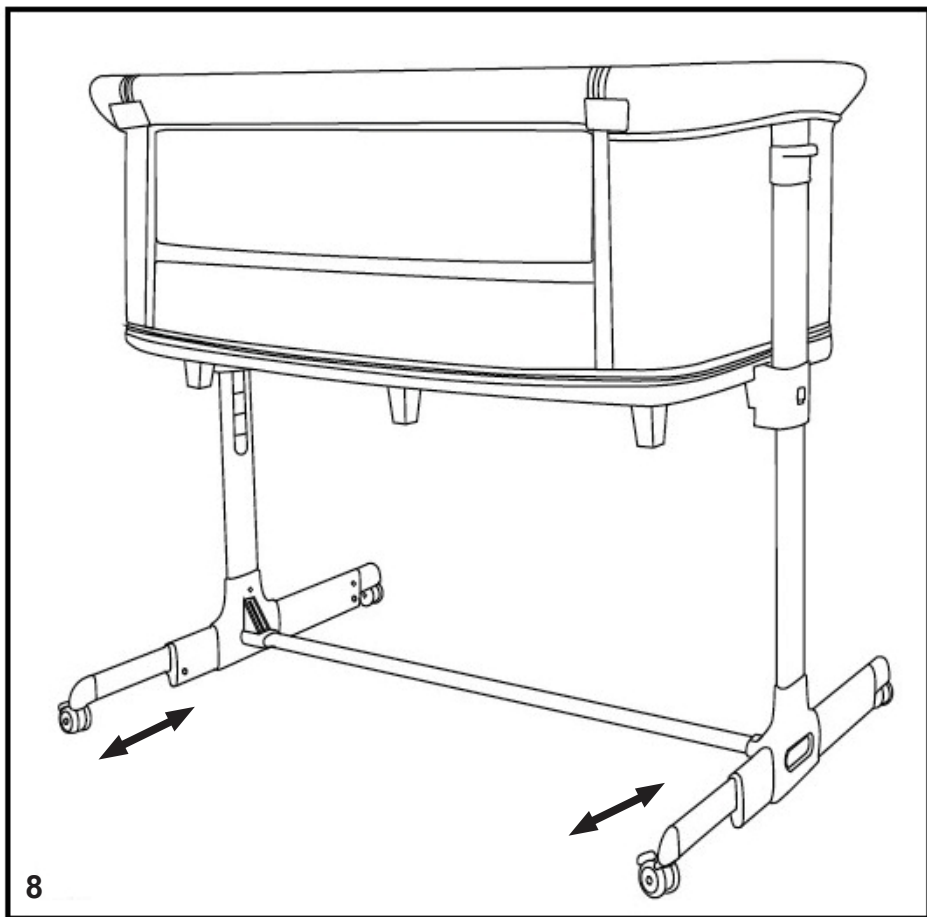

УКАЗАНИЯ ЗА ПРОФИЛАКТИКА И ПОДДРЪЖКА

- No ejerza una fuerte presión sobre los mecanismos de ajuste y plegado, ya que podría dañarlos o frenarlos.
- Limpie las piezas de plástico y metal con un paño de algodón suave húmedo o una esponja y detergente suave.
- Las partes de tela pueden lavarse a mano 300 C. Siga las instrucciones de la etiqueta de lavado.
- No utilizar secadora.
- No utilice detergentes agresivos que contengan partículas abrasivas, amoníaco, lejía o alcohol.
- Seca siempre al aire la cuna y el colchón antes de guardarlos para evitar la formación de moho.
- Guarde el producto en un lugar limpio y seco. No lo exponga a la influencia directa del entorno. la luz solar, la lluvia, la humedad o los cambios drásticos de temperatura.
- No coloque objetos u otros productos encima de los productos ya que podría dañar su construcción o tapicería.
- En caso de problemas relacionados con el uso normal de la cuna, consulte al fabricante o a distribuidor autorizado.

Materiales utilizados: plástico, textil, metal.

KOSMMO20xxx

CHIPOLINO

1 Goliamokonarsko shosse, Plovdiv,
BULGARIA www.chipolino.com