

**¡IMPORTANTE! CONSERVE ESTAS INSTRUCCIONES PARA FUTURAS CONSULTAS**

**MANUAL DE  
INSTRUCCIONES DEL  
CENTRO DE ACTIVIDADES  
DE JUGUETE  
"MACARENA**

**MACARENA**  
activity centre



Este producto se fabrica de conformidad con los requisitos de las Directivas del Parlamento Europeo y del Consejo 2009/48/CE sobre la seguridad de los juguetes y 2001/95/CE sobre la seguridad general de los productos, EN 14036:2003 "Artículos de puericultura. Hamacas. Requisitos de seguridad y método de ensayo", el Reglamento sobre los requisitos esenciales y la evaluación de la conformidad de los juguetes, el Reglamento sobre el marcado de conformidad y las normas europeas aplicables a este producto.

**SIGA TODAS LAS ADVERTENCIAS, INSTRUCCIONES Y RECOMENDACIONES DE ESTE MANUAL PARA GARANTIZAR UN USO SEGURO DE ESTE PRODUCTO.**

## **¡IMPORTANTE! ADVERTENCIAS**

- ❖ **ADVERTENCIA** ¡NO DEJE NUNCA A SU HIJO SIN VIGILANCIA!
- ❖ **¡ATENCIÓN!** el producto no es adecuado para niños que pesen más de 11 kg y midan más de 76 cm.
- ❖ **ATENCIÓN** UTILICE EL PRODUCTO PARA NIÑOS QUE PUEDAN SOSTENER LA CABEZA POR SÍ SOLOS, ¡APROXIMADAMENTE MAYORES DE 6 MESES!
- ❖ **ATENCIÓN** DEJE DE UTILIZAR EL JUGUETE CUANDO EL NIÑO EMPIECE A ANDAR SIN AYUDA.
- ❖ **PRECAUCIÓN** ¡NO UTILICE EL PRODUCTO COMO COLUMPIO!
- ❖ **ADVERTENCIA** ¡UTILICE EL PRODUCTO EN SUPERFICIES DURAS, SECAS, PLANAS Y SIN INCLINACIÓN CUANDO HAYA UN NIÑO EN SU INTERIOR PARA EVITAR EL RIESGO DE CAÍDA Y ASFIXIA DEL NIÑO!
- ❖ **ADVERTENCIA** ¡MANTÉNGASE ALEJADO DEL FUEGO!
- ❖ **PRECAUCIÓN** NO UTILICE ESTE PRODUCTO SI ALGUNO DE SUS COMPONENTES ESTÁ ROTO, MOVIDO, TEMBLANDO O FALTA.
- ❖ **ATENCIÓN** ¡EL CONJUNTO DE ESTE PAQUETE CONTIENE PIEZAS PEQUEÑAS! ¡NO PERMITA LA PRESENCIA DE NIÑOS MENORES DE 3 AÑOS DURANTE EL MONTAJE DEL PRODUCTO!
- ❖ Se requiere montaje por parte de un adulto.
- ❖ La altura del asiento debe ajustarse en función de la estatura del niño.
- ❖ El niño debe estar colocado de forma correcta y segura en el asiento del juguete.
- ❖ Utilice el producto sólo durante periodos cortos. Duración recomendada - hasta 20 minutos.
- ❖ No permita que los niños jueguen cerca del producto.
- ❖ Antes de cada uso, asegúrese de que el juguete está completamente montado, todas las piezas están fijas y todos los cierres ¡los mecanismos están bloqueados!
- ❖ Utilice el producto según lo previsto y sólo en casa.
- ❖ No levante ni mueva el centro activo cuando el niño esté en él.
- ❖ No sujete cuerdas ni cordones largos al producto para evitar el riesgo de asfixia.
- ❖ No utilice accesorios o piezas de repuesto que no sean los homologados por el fabricante. El fabricante no asume ninguna responsabilidad por la seguridad en caso de que se utilicen piezas de repuesto que no sean las originales u homologadas por él.
- ❖ No realice cambios ni modificaciones en la estructura del producto. Póngase en contacto con el distribuidor o con un servicio de reparación autorizado para asesoramiento y/o reparación.
- ❖ Mantenga los envases de plástico fuera del alcance de los niños para evitar el riesgo de asfixia.

## **¡IMPORTANTE! ADVERTENCIAS Y DIRECTRICES PARA EL USO DE LAS PILAS**

- ❖ Asegure siempre la tapa del compartimento de las pilas después de haberlas colocado.
- ❖ No deje que los niños tengan acceso a las pilas ni jueguen con ellas.
- ❖ Inserte sólo pilas del tipo y voltaje designados.
- ❖ No utilice pilas de distinto tipo.
- ❖ No mezcle pilas usadas y nuevas.
- ❖ Siga la polaridad indicada en el compartimento de las pilas.
- ❖ Retire las pilas dañadas o gastadas.
- ❖ Retire las pilas cuando no utilice el producto.
- ❖ No arroje las pilas al fuego. No rompa las pilas en pedazos.

**ATENCIÓN** Los residuos de pilas agotadas o inutilizables deben eliminarse por separado. No tire



Deshágase de las pilas con la basura doméstica. Tire las pilas en los lugares previstos para ello.

## CARACTERÍSTICAS DEL PRODUCTO

- ❖ El producto está destinado a niños que puedan sostener la cabeza por sí solos, con un peso de hasta 11 kg y una altura no superior a 76 cm.
- ❖ Edad recomendada del niño: más de 6 meses.
- ❖ **FUNCIONES:**
  - Función de salto: coloque al niño dentro del producto. El niño se impulsa ligeramente con los pies y salta;
  - El producto puede utilizarse como centro de juegos.
- ❖ Colorida bandeja con juguetes y caja de música. Se reproducen melodías con diferentes duraciones y luces;
- ❖ La altura de la bandeja superior puede ajustarse en 3 posiciones;
- ❖ Pilas utilizadas: 2 piezas, tipo AA (LR6) 1,5V (no incluidas en el producto).

## PIEZAS PRINCIPALES

COMPRUEBE SI TODAS LAS PIEZAS ESTÁN DISPONIBLES EN EL PAQUETE.



## INSTRUCCIONES DE MONTAJE

**ATENCIÓN** SIGA ESCRUPULOSAMENTE LAS INSTRUCCIONES DE USO Y LOS PASOS DE MONTAJE INDICADOS EN LAS FIGURAS DE ESTE MANUAL.

**¡ATENCIÓN!** COMPRUEBE SI LA FIJACIÓN ES SEGURA DESPUÉS DE CADA PASO DE MONTAJE.

**¡CUIDADO!** ¡EVITE PELLIZCARSE LAS MANOS AL REALIZAR CADA PASO!

**NOTA:** Para realizar algunos pasos de montaje, necesita la herramienta DESTORNILLADOR (no incluida en el juego) Los pasos de montaje están numerados del 1 al 9. Utilice sus descripciones a continuación junto con la ilustración con el mismo número. Utilice sus descripciones a continuación junto con la ilustración con el mismo número.

### 1 - MONTAJE DE LA BASE Y DEL BASTIDOR DE SOPORTE

1-1 - Montaje de los elementos de unión "I" y "II". 1-2

- Montaje del bastidor de soporte a la base.

**PRECAUCIÓN** Asegúrese de que ambos bastidores de soporte estén fijados de forma segura y estable a la base.

### 2 - MONTAJE DEL RESPALDO EN LA BANDEJA SUPERIOR

### 3 - COLOCACIÓN DE LA FUNDA DE TELA EN LA BANDEJA SUPERIOR. RETIRADA DE LA CUBIERTA DE TELA.

Fije la cubierta de tela a la bandeja superior, como se muestra en la figura. Pase los cinturones con las hebillas por las aberturas de la bandeja superior. Gire las hebillas de la parte inferior para fijar el asiento.

**Retirada de la cubierta de tela:** Gire y pase las correas con las hebillas por las aberturas de la bandeja superior, para retirar la cubierta de tela.

### 4 - MONTAJE DE LA BANDEJA SUPERIOR EN LOS BASTIDORES DE SOPORTE

### 5 - MONTAJE Y DESMONTAJE DE LOS JUGUETES EN LA BANDEJA SUPERIOR

**Montaje:** Inserte cada uno de los juguetes en los orificios correspondientes. Oírás un "clic" cuando estén bloqueados.



**Retirada:** Presione el borde inferior del juguete y tire de él hacia arriba.

### 6 - MONTAJE Y DESMONTAJE DE LOS JUGUETES EN LOS BASTIDORES DE SOPORTE





### 7 - ESQUEMA DE MONTAJE DE JUGUETES

### 8 - CAJA DE MÚSICA. PILAS.

La caja de música reproduce melodías en tres modos y luces, que se activan al colocar los deslizadores en el icono correspondiente:

Funciones de la caja de música	Deslizador para los modos	<b>Modo 1</b> 	Se reproducen 4 melodías cortas
		<b>Modo 2</b> 	Gira la bola y mueve un control deslizante. Se reproducen 9 melodías.
		<b>Modo 3</b> 	Se r e p r o d u c e n 8 melodías continuas. Comienzan automáticamente. Hay una parada después de cada melodía, se escucha un efecto de sonido y, a continuación, comienza una nueva melodía.

**Deslizado  
r para  
ON/OFF  
y control  
de  
volumen**

-  Desactivar las funciones de la caja de música
-  Volumen
-  bajo
-  Volumen
-  alto

Para utilizar esta función es necesario insertar 2 pilas tipo AA/1,5V (LR6) en el compartimento de las pilas:

1. Desenrosque la tapa con un destornillador y retírela.

**Nota:** La tapa del compartimento de las pilas se encuentra en la parte inferior de la caja de música.

2. Inserte 2 pilas, tipo AA/1,5V, manteniendo la polaridad indicada.

3. Asegure el compartimento de las pilas con la tapa y fije con el tornillo.

### 9 - AJUSTE DE LA ALTURA DE LA BANDEJA SUPERIOR

9-1 - La altura de la bandeja superior puede ajustarse en 3 posiciones. . Coloque la hebilla en la posición elegida.

9-2 - Coloca al niño en el asiento.

9-3 - **PRECAUCIÓN** Los pies del niño deben tocar ligeramente el suelo, como se muestra en la figura.

Si el niño pisa el suelo con el pie entero o los pies no tocan el suelo, ajuste la altura de la bandeja hasta que las piernas estén en la posición correcta.

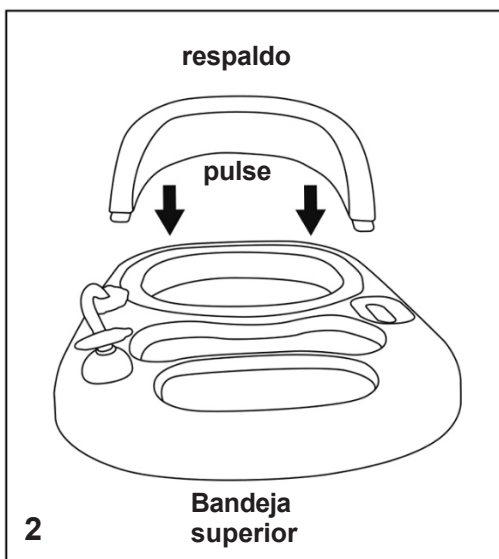
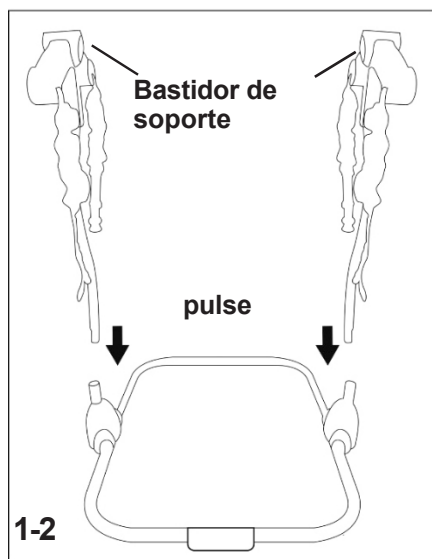
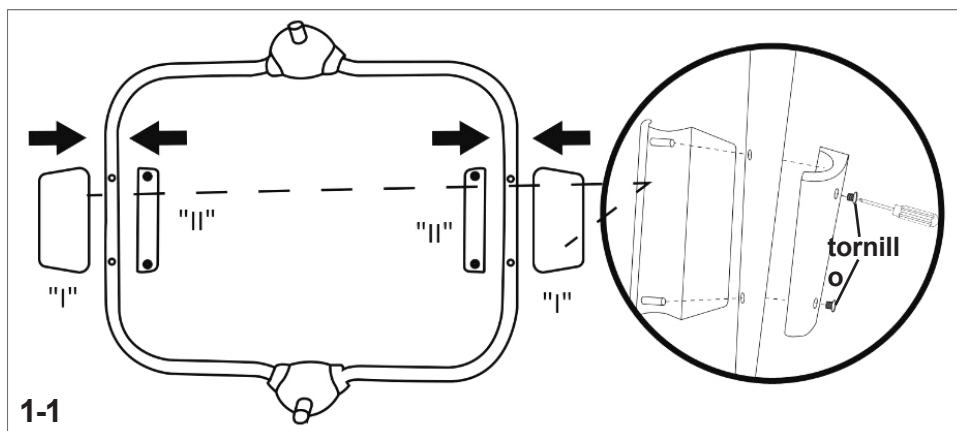

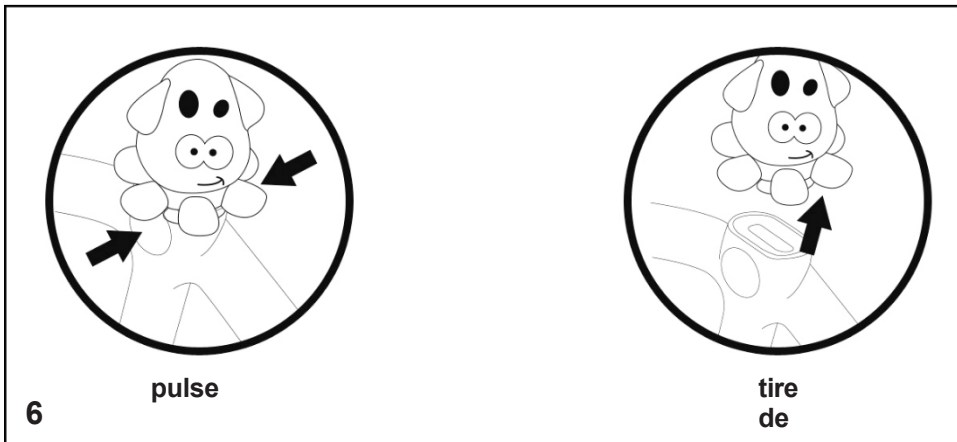
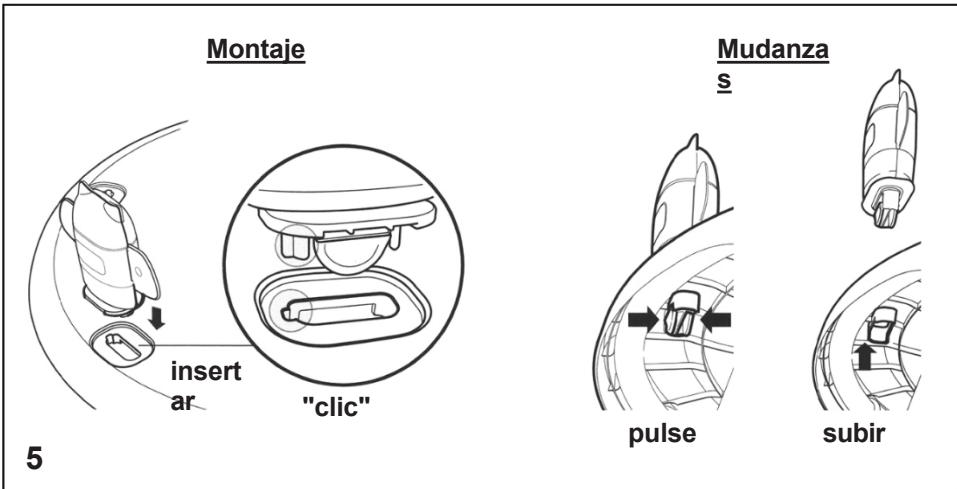
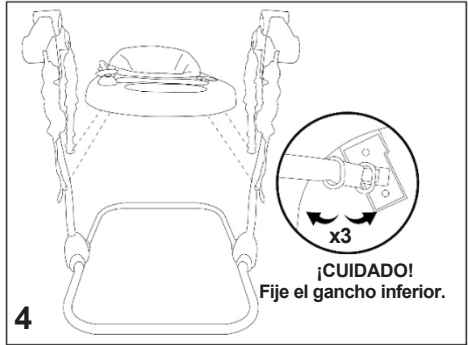
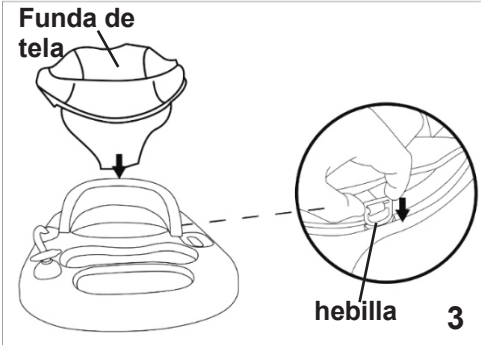



7

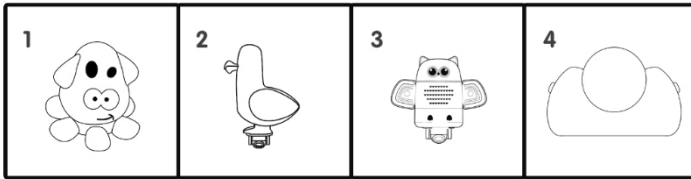
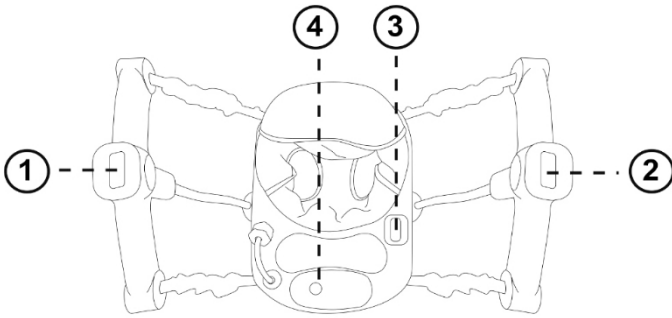

**Caja de música**

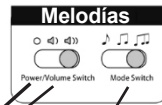
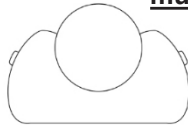

Control deslizante para ON/OFF o control de volumen

Deslizador para los modos

Pilas: 2 unidades, tipo AA 1,5 V (LR6)

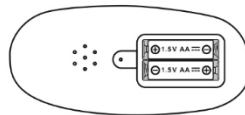
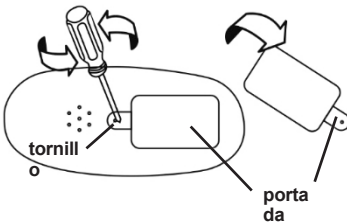

8

2x1,5 V "AA"

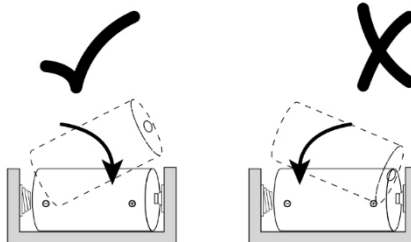

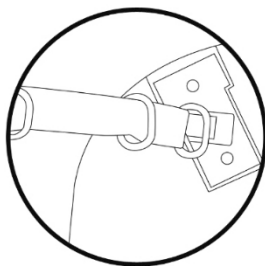
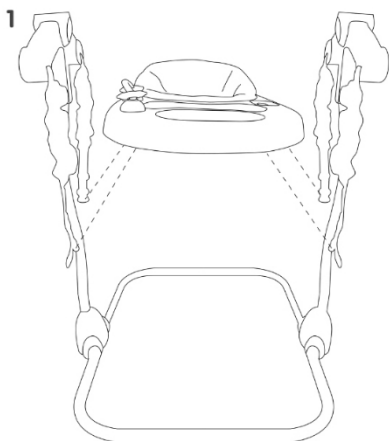

Ajuste de altura  
en 3 posiciones

**2**

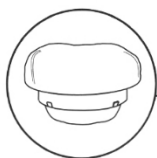

**3**

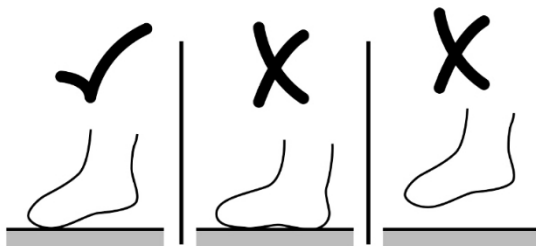

**9**

## CUIDADO Y MANTENIMIENTO

- ❖ Compruebe periódicamente el buen estado de las piezas. Cualquier pieza dañada debe ser reparada o sustituida.
- ❖ No sumerja el producto en agua. Límpielo con un paño de algodón suave humedecido con agua o con un detergente suave.
- ❖ No utilice detergentes abrasivos, lejía u otros detergentes agresivos.
- ❖ La funda de tela puede lavarse a mano a una temperatura de hasta 30°C.
- ❖ Deje de utilizar el producto si detecta algún daño o alguna función no funciona.
- ❖ Deje siempre que el juguete se seque completamente antes de guardarlo o utilizarlo. Si el producto se almacena húmedo, puede causar moho.
- ❖ No guardar en locales con aire muy caliente ni cerca de fuentes de calor para evitar deformaciones
- ❖ Guarde el juguete en un lugar limpio y seco. No lo exponga directamente a factores ambientales: luz solar, lluvia, humedad o amplitudes térmicas duras!
- ❖ No coloque objetos pesados sobre el producto al transportarlo o almacenarlo. En caso de problemas relacionados con el funcionamiento normal, póngase en contacto con un centro de servicio autorizado para su consulta o reparación.

### Composición del tejido:

**Parte frontal:** 100 % poliéster

**Relleno:** 100% poliéster



**Materiales utilizados:** plástico, metal, tela.

**PRMC0230xxx / CH027752 o CH027753 /AY668**

**Productor:** producido para Chipolino en la RPC  
**Importador:** CHIPOLINO LTD., 1 Goliamokonarsko Shosse Str,  
Plovdiv, BULGARIA;

[www.chipolino.com](http://www.chipolino.com)