

**IMPORTANTE LEA ATENTAMENTE Y GUARDE ESTE
MANUAL DEL USUARIO EN UN LUGAR SEGURO PARA**

**MANUAL DE INSTRUCCIONES
PARA COCHECITO DE BEBÉ
"EASY GO"**



Este
cochecito

chipolino

se fabrica de acuerdo con la

Directiva 2001/95/UE del Parlamento Europeo y del Consejo
relativa a la seguridad de los productos y con la norma europea EN 1888-
1:2018+A1:2022 Artículos de puericultura. Vehículos con ruedas para niños.
Parte 1: Cochecitos y sillas de paseo, así como la Ley Nacional de Defensa
del Consumidor y la legislación nacional.

SIGA TODAS LAS ADVERTENCIAS, INSTRUCCIONES Y RECOMENDACIONES DE ESTE MANUAL PARA GARANTIZAR EL USO SEGURO DE ESTE PRODUCTO:

PRECAUCIÓN ADVERTENCIAS

- ❖ **ADVERTENCIA** ¡NO DEJE NUNCA A SU HIJO SIN VIGILANCIA!
- ❖ **¡ATENCIÓN!** ¡UTILICE SIEMPRE EL SISTEMA DE RETENCIÓN (CINTURONES DE SEGURIDAD)!
- ❖ **ADVERTENCIA** ASEGÚRESE DE QUE TODOS LOS MECANISMOS DE BLOQUEO ESTÉN ENGRANADOS ANTES DE UTILIZAR EL APARATO.
- ❖ **ADVERTENCIA** ANTES DE CADA USO, ¡COMPRUEBE LA ESTABILIDAD DE LA FIJACIÓN DE LAS PIEZAS SEPARADAS!
- ❖ **ADVERTENCIA** ASEGÚRESE DE QUE SU HIJO ESTÉ A UNA DISTANCIA SEGURA DEL COCHECITO DURANTE LOS AJUSTES, EL PLEGADO O EL DESPLEGADO DEL MISMO.
- ❖ **ADVERTENCIA** ¡NO PERMITA QUE SUS HIJOS JUEGUEN CON EL COCHECITO!
- ❖ **ADVERTENCIA** ¡ESTE PRODUCTO NO ES APTO PARA CORRER O PATINAR!
- ❖ PARA RECIÉN NACIDOS, UTILICE LA POSICIÓN MÁS TUMBADA DEL RESPALDO DEL ASIENTO. FIJE SIEMPRE LA CAPOTA AL RESPALDO PARA EVITAR QUE EL BEBÉ SE CAIGA Y SE LESIONE.
- ❖ UTILICE LA POSICIÓN DE SENTADO DE LA UNIDAD DE ASIENTO SÓLO CUANDO EL NIÑO TENGA AL MENOS 6 MESES. LA POSICIÓN DE SENTADO DEL ASIENTO NO ES ADECUADA PARA BEBÉS MENORES DE 6 MESES.
- ❖ NO LEVANTE EL COCHECITO POR LA BARRA DELANTERA, ¡PODRÍA SUFRIR LESIONES GRAVES!
- ❖ ¡MANTÉNGASE ALEJADO DEL FUEGO!
- ❖ Utilice la silla de paseo para un niño que no pese más de 15 kg.
- ❖ El montaje inicial, el plegado y el desplegado sólo deben ser realizados por un adulto.
- ❖ Accione siempre los frenos cuando el cochecito esté parado y no se mueva, especialmente cuando coloque o saque a su hijo de él.
- ❖ Asegúrese de que los cinturones de seguridad están abrochados y se ajustan bien al niño antes de utilizarlos.
- ❖ No coloque un colchón adicional de más de 10 mm de grosor en el cochecito.
- ❖ La carga máxima de la cesta portaobjetos es de 2 kg.
- ❖ ¡No sobrecargue el cochecito! Equilibre siempre el cochecito para mantenerlo estable y evitar el riesgo de vuelco.
- ❖ La silla de paseo está diseñada para ser utilizada por un niño cada vez.
- ❖ No utilice piezas de repuesto u otros componentes no homologados por el fabricante. El fabricante no se hace responsable de la seguridad del niño si no se utilizan las piezas de repuesto originales y adecuadas, aprobadas y suministradas por el fabricante.
- ❖ No realice cambios ni modificaciones en la construcción del cochecito. Póngase en contacto con el distribuidor o con un servicio de reparación autorizado para asesoramiento y/o reparación.
- ❖ Interrumpa el uso si encuentra juntas desgastadas o sueltas, piezas dañadas o faltantes. Existe riesgo de lesiones para el niño.
- ❖ No permita que niños menores de 3 años se acerquen al cochecito durante el montaje o desmontaje, para evitar el riesgo de lesiones o de ingestión de piezas pequeñas.
- ❖ Las cuerdas pueden causar estrangulamiento. ¡No coloque cuerdas adicionales al producto para evitar lesiones!
- ❖ No utilice nunca el cochecito en escaleras o escaleras mecánicas. Extreme las precauciones al subir o bajar una acera o un escalón.
- ❖ El embalaje del producto debe mantenerse fuera del alcance de los niños para evitar el riesgo de estrangulamiento.

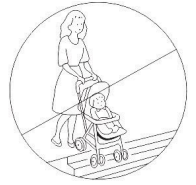

CARACTERÍSTICAS DEL PRODUCTO

- ❖ La silla de paseo es adecuada para recién nacidos y niños de hasta 36 meses o un peso de hasta 15 kg.
- ❖ Sistema de arnés de seguridad de 5 puntos;
- ❖ Dos niveles de altura de los cinturones de hombro;
- ❖ Respaldo regulable;
- ❖ Toldo ajustable;
- ❖ Reposapiernas ajustable;
- ❖ Plegado automático.

PIEZAS PRINCIPALES



- 1 - Mango
- 2 - Marquesina
- 3 - Parachoques delantero
- 4 - Cesta de almacenaje
- 5 - Interruptor de movimiento de las ruedas giratorias y rectas
- 6 - Reposapiernas
- 7 - Arnés de seguridad de 5 puntos
- 8 - Botón de despliegue y plegado
- 9 - Rueda delantera
- 10 - Rueda trasera
- 11 - Correa protectora de entrepieerna
- 12 - Dispositivo de aparcamiento

INSTRUCCIONES DE MONTAJE Y FUNCIONES

Este cochecito se suministra parcialmente montado. Para completar el montaje, no necesita ninguna herramienta.

ATENCIÓN Siga exactamente las instrucciones dadas y compruebe las imágenes.

ADVERTENCIA Después de cada operación, asegúrese de que ha seguido correctamente las instrucciones y la fijación es estable

ADVERTENCIA En la mayoría de los casos, tras la finalización de una operación oírás un chasquido.

El montaje, desmontaje y funciones están numerados del 1 al 11. Utilice las descripciones de las operaciones que figuran en este manual y la imagen correspondiente.

1 - DESPLEGAR EL COCHECITO

Tire hacia arriba del asa hasta que la silla de paseo esté completamente desplegada y oiga un clic.

2 - MONTAJE Y DESMONTAJE DE LAS RUEDAS TRASERAS

Instale las ruedas traseras en las aberturas de los tubos traseros, como se muestra (J). Cuando las ruedas estén fijas oírás un clic.

Para desmontar las ruedas, tire hacia abajo de la palanca (K1) y extraiga la rueda (K2).

3 - MONTAJE Y DESMONTAJE DE LAS RUEDAS DELANTERAS

Instale las ruedas delanteras en las aberturas de los tubos delanteros, como se muestra (C1). Cuando las ruedas estén fijas oír un clic.

Para extraer las ruedas pulse el botón (C) y extraiga la rueda (C2).

4 - MOVIMIENTO FRONTAL Y GIRATORIO DE LAS RUEDAS DELANTERAS

Para activar la función de movimiento recto, mueva el interruptor hacia abajo. Para activar el movimiento giratorio, deslice el interruptor hacia arriba.

Nota: Al empujar el cochecito sobre superficies irregulares, las ruedas delanteras deben moverse en línea recta.

5 - DISPOSITIVO DE APARCAMIENTO

IMPORTANTE Active siempre el dispositivo de estacionamiento mientras el cochecito no esté en movimiento para evitar ¡deslizamientos y lesiones!

6 - AJUSTE DE RECLINACIÓN DEL RESPALDO

Pulse el botón del respaldo para subir o bajar la posición de reclinado.

ADVERTENCIA LOS BEBÉS MENORES DE 6 MESES SÓLO DEBEN SENTARSE EN EL ASIENTO C O N EL RESPALDO AJUSTADO EN LA POSICIÓN MÁS RECLINADA (PLANA).

7 - MONTAJE Y DESMONTAJE DEL PARACHOQUES DELANTERO

Coloque los dos extremos del parachoques delantero en las aberturas del marco y presione hasta oír un clic. Para desmontar el parachoques, presione los botones de ambos lados y tire del parachoques.

8 - PLEGADO Y DESPLEGADO DEL TOLDO

Empuje la capota con la mano para plegarla.

Tire de la capota con la mano para desplegarla.

9 - REPOSAPIERNAS

Pulse simultáneamente los dos botones del reposapiernas (G y K) y desplace el reposapiernas a la posición inferior.

Para levantar el reposapiernas, basta con empujarlo con la mano hasta oír un clic.

10 - SISTEMA DE SUJECIÓN (cinturón de seguridad)

Para desabrochar el cinturón de seguridad, presione la hebilla central y separe los cinturones.

ATENCIÓN Los cinturones deben quedar ajustados al cuerpo del niño y no deben retorcerse. Ajuste la longitud de los cinturones en consecuencia.

Los cinturones de hombro pueden ajustarse en dos niveles de altura. Para colocar los cinturones en el nivel inferior, separe los cinturones de hombro de la hebilla central, retire las hombreras y pase los cinturones por los dos aros.

ADVERTENCIA Compruebe periódicamente que el cinturón de seguridad esté bien sujeto al armazón del cochecito, así como bien abrochado. Los cinturones no deben estar desgastados ni rasgados, y las hebillas y cierres de plástico deben ser resistentes, no estar dañados y estar bien sujetos.

¡ATENCIÓN! Cuando utilice el asiento para recién nacidos, antes de colocar al niño en el cochecito, debe desabrochar el cinturón y colocar los tirantes y la cintura a los lados del cochecito y cubrirlos con una almohadilla fina o un colchón de no más de 10 mm de grosor.

11 - PLEGAR EL COCHECITO

IMPORTANTE Antes de plegar el cochecito, el dispositivo de plegado debe estar activado y la cesta portaobjetos debe estar vacía.

Tire con el pulgar del botón en dirección D y pulse simultáneamente con los otros dedos el botón E. Presione suavemente el asa y el cochecito se plegará solo.

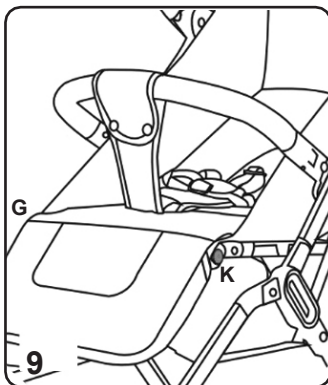
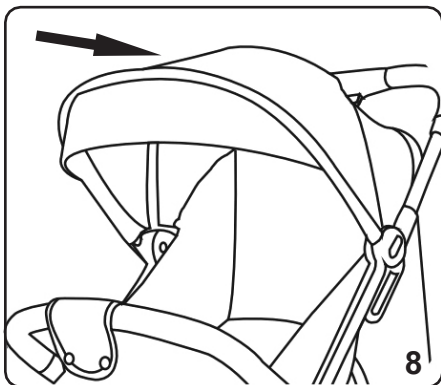
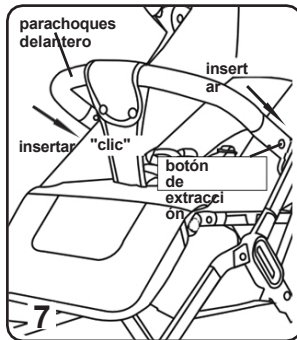
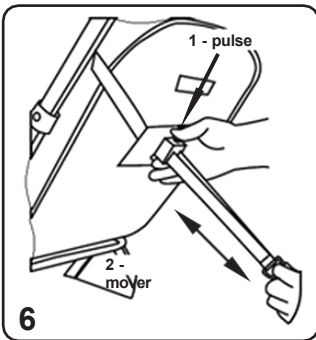
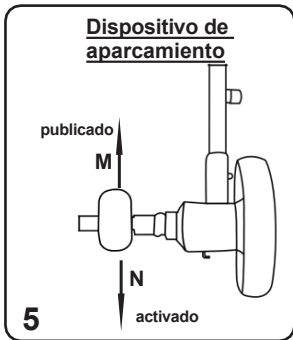
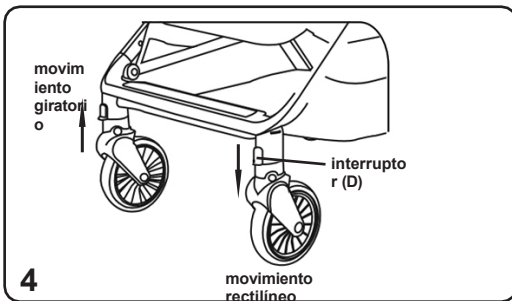
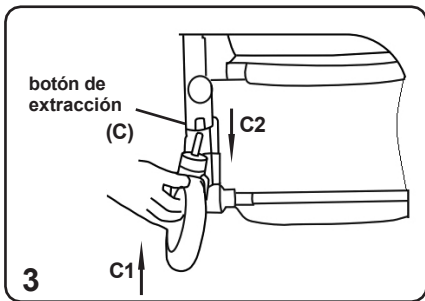
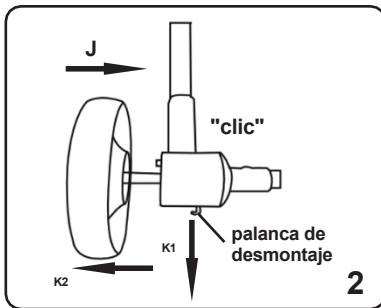
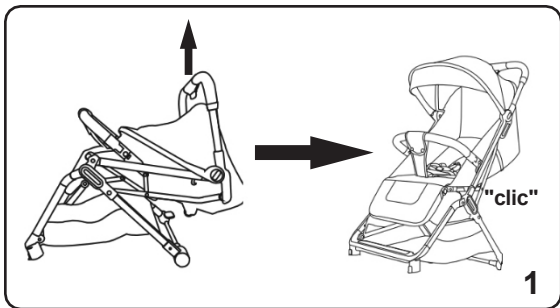

Fijación

"click"

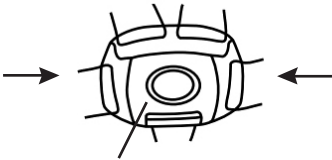

hebillas central

Desbloqueo

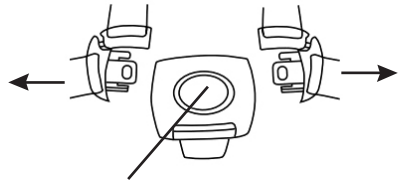

botón central de la hebillas

10

plegado automático

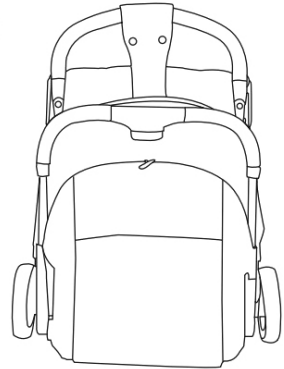
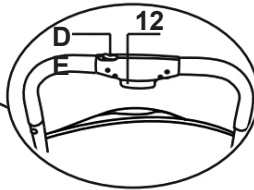
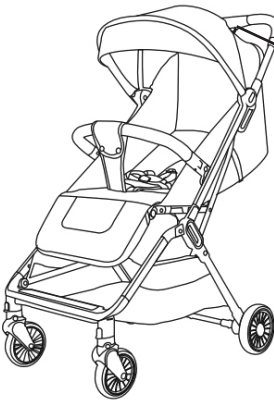

11

PAUTAS DE CUIDADO Y MANTENIMIENTO

- ❖ Los frenos y las ruedas se desgastan más rápido que otras piezas. Sustitúyalas cuando sea necesario.
- ❖ Engrase regularmente las piezas móviles con aceite de silicona o spray de silicona.
- ❖ Limpie y engrase regularmente todas las piezas metálicas y de plástico sucias.
- ❖ Limpie los tejidos, las piezas de plástico y las piezas metálicas con un paño de algodón húmedo o una esponja y jabón neutro.
- ❖ No utilice detergentes agresivos, disolventes, lejía o alcoholes para limpiar su cochecito.
- ❖ Deje siempre que el cochecito se seque completamente después de limpiarlo antes de utilizarlo o guardarlo. Podría formarse moho si mantiene el cochecito húmedo.
- ❖ Guarde siempre su cochecito en un lugar limpio y seco. No exponer al ambiente directo influencia: sol, lluvia, humedad e intervalos de altas temperaturas.
- ❖ Por favor, contacte con su distribuidor autorizado para problemas relacionados con el uso o reparación de este cochecito.

Composición del tejido:

Exterior: 100% poliéster

Relleno: 100% poliéster



LKEG023xxxx

CHIPOLINO

Bulgaria, Plovdiv, str. Golyamokonarsko shosse 1

www.chipolino.com