

**LEA ATENTAMENTE ESTE MANUAL DE INSTRUCCIONES Y  
GUÁRDELO EN UN LUGAR SEGURO PARA FUTURAS  
CONSULTAS**

## **JUGUETE INFANTIL MOTO ENDURO A PILAS**

# **ENDURO**

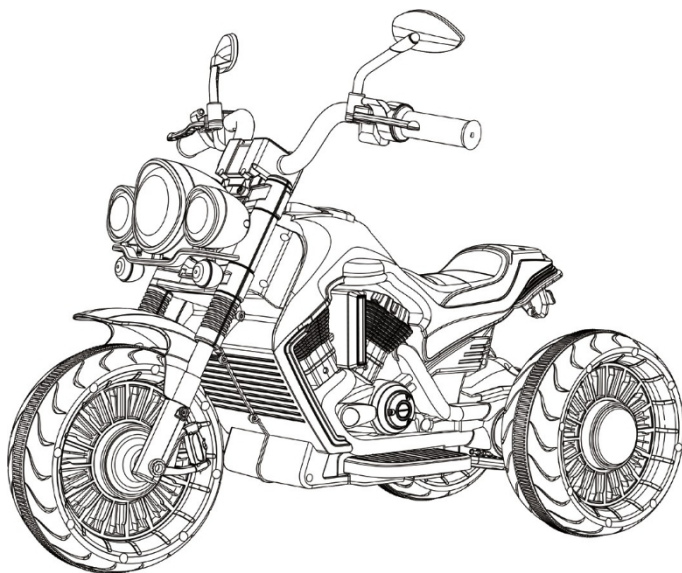

**Este producto se fabrica de acuerdo con la Directiva 2009/48/CE del Parlamento Europeo y del Consejo sobre la seguridad de los juguetes, el Reglamento sobre los requisitos esenciales y la evaluación de la conformidad de los juguetes, el Reglamento sobre el marcado de conformidad y las normas aplicables a este juguete.**

**SIGA TODAS LAS ADVERTENCIAS, INSTRUCCIONES Y RECOMENDACIONES DE ESTE MANUAL PARA GARANTIZAR EL USO SEGURO DE ESTE PRODUCTO:**

## **PRECAUCIÓN ADVERTENCIAS**

- ¡UTILÍCELO SÓLO BAJO LA SUPERVISIÓN DIRECTA DE UN ADULTO! ¡NO DEJE NUNCA AL NIÑO SIN VIGILANCIA!
- EL JUGUETE NO ES ADECUADO PARA NIÑOS MENORES DE 3 AÑOS.
- ¡ESTE JUGUETE NO TIENE FRENOS!
- ¡NO SOBRECARGUE EL JUGUETE! EL JUGUETE SÓLO PUEDE GARANTIZAR LA SEGURIDAD CON UN PESO MÁXIMO DEL NIÑO DE HASTA 30 KG.
- ESTE PRODUCTO NO ES UN MEDIO DE TRANSPORTE
- NO UTILIZAR EN CARRILES DE CARRETERA
- ¡MANTÉNGASE ALEJADO DEL FUEGO!
- COMPRUEBE QUE TODAS LAS PIEZAS ESTÉN EN BUEN ESTADO ANTES DE CADA USO. PRESTE ESPECIAL ATENCIÓN AL CIRCUITO ELÉCTRICO, A TODAS LAS PIEZAS ELÉCTRICAS, CABINAS E INTERRUPTORES.
- Para niños de 3 a 8 años.
- ¡Este juguete debe utilizarse con atención elevada! ¡Se requieren ciertas habilidades para evitar choques, caídas o lesiones del niño en el coche o de terceros!
- El juguete no debe ser utilizado simultáneamente por dos niños.
- Se requiere montaje por parte de un adulto.
- El niño debe llevar zapatos cuando utilice el juguete. Se recomienda llevar casco.
- NO permita que el niño que utiliza el JUGUETE u otros niños de su alrededor toquen las ruedas o introduzcan objetos en ellas.
- Sólo debe utilizarse durante el día y en lugares con mucha luz.
- No permita que el niño permanezca de pie en el vehículo durante el desplazamiento. El niño podría sufrir lesiones.
- Si encuentra una pegatina o adhesivo despegado, ¡debe pegarlo o retirarlo para evitar el riesgo de ingestión!
- No utilice el producto si encuentra piezas faltantes o dañadas.
- Utilice únicamente piezas de repuesto aprobadas por el fabricante y recomendadas por el distribuidor o el servicio técnico de la empresa. El fabricante declina toda responsabilidad en caso de que se utilicen piezas distintas de las originales.
- ¡No realice cambios ni modificaciones en el TOY! En caso necesario, póngase en contacto con el vendedor o con un distribuidor autorizado.  
centro de servicio para asesoramiento y reparación.
- No modifique los circuitos eléctricos ni añada otras piezas eléctricas. En caso necesario, póngase en contacto con  
al vendedor o a un centro de servicio autorizado para su asesoramiento y reparación.
- Utilice el producto sólo para su finalidad.
- NO permita la presencia de niños menores de 3 años antes de finalizar el montaje del JUGUETE. De este modo, evitará que tengan acceso a piezas pequeñas o sueltas.
- No coloque cuerdas ni cordones para evitar el riesgo de asfixia.
- Utilícelo sólo en zonas de juego llanas y seguras, situadas a una distancia segura de los carriles de la carretera.

- No utilice el producto cerca de escaleras, escaleras mecánicas, bordillos, piscinas o fuentes de calor.
- Mantenga los envases de nailon fuera del alcance de los niños para evitar el riesgo de asfixia.









**PARA EVITAR PROVOCAR UN INCENDIO, UNA DESCARGA ELÉCTRICA, UNA EXPLOSIÓN O DAÑOS PERMANENTES EN EL PRODUCTO, DEBE SEGUIR ESTAS DIRECTRICES:**

- **¡SÓLO LOS ADULTOS DEBEN CARGAR LA BATERÍA!**
- Utilice la batería y el cargador incluidos en este set. No utilice pilas ni cargadores de otro tipo. No utilice pilas ni cargadores de otros productos similares.
- No modifique nunca los circuitos eléctricos.
- No permita un contacto estrecho de los terminales de la batería (cortocircuito).
- La batería y sus componentes deben mantenerse secos.
- Durante la carga de la batería se liberan gases explosivos. No cargar cerca de fuentes de calor y materiales inflamables. Cargue la batería **SÓLO** en lugares secos y bien ventilados.
- **NUNCA** levante o mueva el juguete por sus cables o el cable del cargador. Esto podría dañar la batería o provocar un incendio.
- **IMPORTANTE** Lávese siempre las manos después de tocar la batería. Las pilas recargables contienen plomo y compuestos de plomo, que pueden provocar cáncer en los órganos reproductores.
- No abra la batería. Contiene ácido de plomo y otras sustancias corrosivas y tóxicas.
- No desintegre el cargador. El cable del interior puede provocar una descarga eléctrica.
- **NUNCA** permita que un niño sujete o cargue la batería. La batería es pesada y contiene electrolito.
- No deje caer ni golpee la batería. Podría sufrir lesiones graves.
- Antes de cargar la batería, compruebe si está dañada y si los cables y el cargador parecen intactos. Si observa algún daño o desgaste, no cargue la batería.
- No deje que la batería se agote por completo. Si no se utilizan, las baterías deben cargarse una vez al mes para mantener su carga celular.
- Al cargar la batería, ésta debe estar nivelada y no inclinada.
- Fija siempre bien la pila. En caso de que el juguete vuelque, la pila puede caerse y lesionar al niño.
- **NUNCA** permita que los niños jueguen con el cargador o la batería.

## CARACTERÍSTICAS PRINCIPALES

Edad adecuada	3-8 años
Carga máxima	Hasta 30 kg
Batería, 2 piezas	6V/7AH
Motor, 2 piezas	2*25W
Velocidad	3 km/h
Cargador	Entrada: 110-240V,50/60Hz Salida: 6V CC 700mA
Tiempo de carga de la batería: – Primera carga – Siguiete cobro	De 4 a 6 horas, no más de 8 horas 10-12 horas
Fusible, 1 pieza	7A
Tamaño del juguete, cm	95*64*46

## PIEZAS PRINCIPALES

			
<b>Cuerpo</b>	<b>Asiento</b>	<b>Ruedas traseras</b>	<b>Rueda delantera</b>
			
<b>Tapa decorativa</b>	<b>Destornillador, Llave inglesa</b>	<b>Eje trasero</b>	<b>Cargador Barra de dirección</b>

## GUÍA DE MONTAJE

**IMPORTANTE** SIGA EXACTAMENTE LAS DIRECTRICES Y LA SECUENCIA DE PASOS PARA EL MONTAJE Y USO DEL PRODUCTO QUE ENCONTRARÁ EN LAS FIGURAS DE ESTE MANUAL. **¡ATENCIÓN!** LA MAYORÍA DE LAS VECES, LA FIJACIÓN EN UNA POSICIÓN DETERMINADA VA ACOMPAÑADA DE UN CLIC. **¡ATENCIÓN!** COMPRUEBE QUE LA FIJACIÓN ES SEGURA DESPUÉS DE CADA OPERACIÓN.

**PRECAUCIÓN** Antes de montar el producto, ¡desconecte la alimentación eléctrica (OFF) del juguete!

**Herramientas necesarias:** destornillador, llave inglesa.

## INSTALACIÓN DE LAS RUEDAS

### TRASERAS



1. Enhebrar el eje trasero en la parte izquierda del cuerpo.
2. Coloque las ruedas traseras sobre el eje trasero.
3. Apriete las tuercas.
4. Instale con presión la cubierta decorativa.

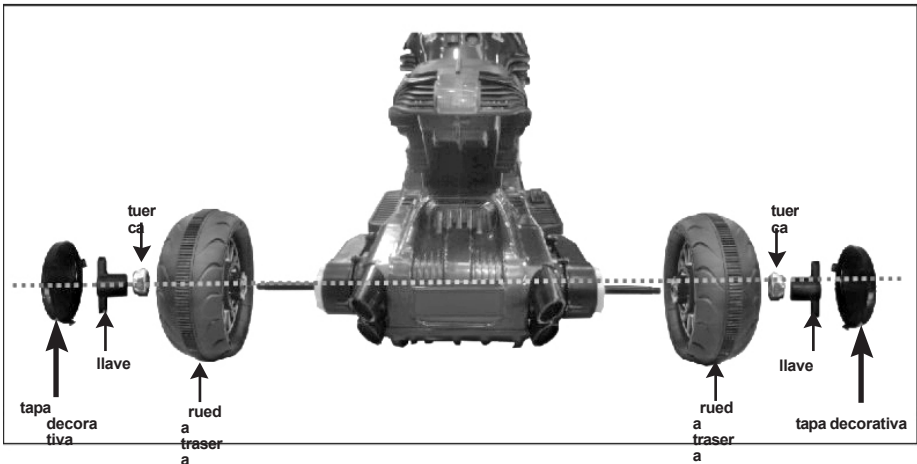

Quitar las dos arandelas del eje trasero. Enrosque el eje trasero en el lado izquierdo de la carrocería. Coloque las arandelas a ambos lados y apriételas con la llave. Después instale las tapas decorativas en ambas ruedas traseras con una ligera presión.

## MONTAJE DE LA RUEDA

### DELANTERA

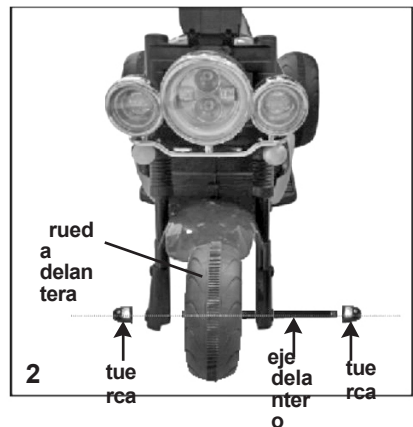

1. Quitar las tuercas y el eje delantero de la horquilla delantera.

2. Coloque la rueda delantera en la horquilla y céntrela. Pase el eje delantero por la ranura de la horquilla y la rueda. Fijelo con tuercas a ambos lados.

## INSTALACIÓN DE LA BARRA DE DIRECCIÓN

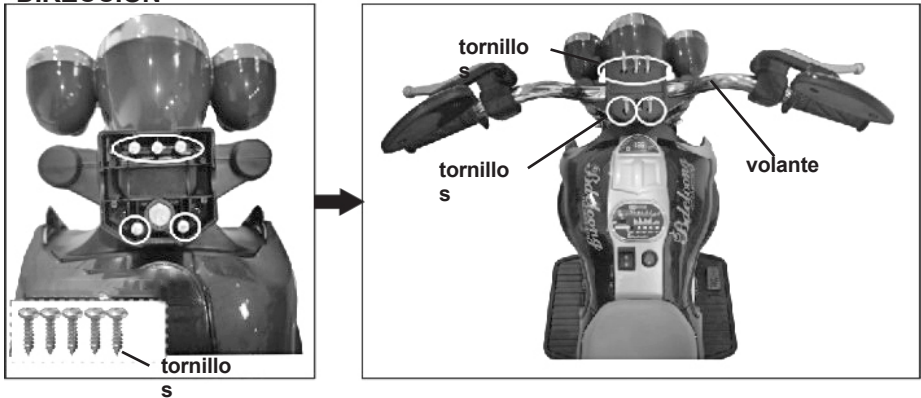

Retire los 5 tornillos del cuerpo. Coloque la barra de dirección en la carrocería y alinee las ranuras de la carrocería y la barra de dirección. Fijar con los tornillos.

## CONEXIÓN DE LA BATERÍA

La batería se encuentra debajo del asiento.

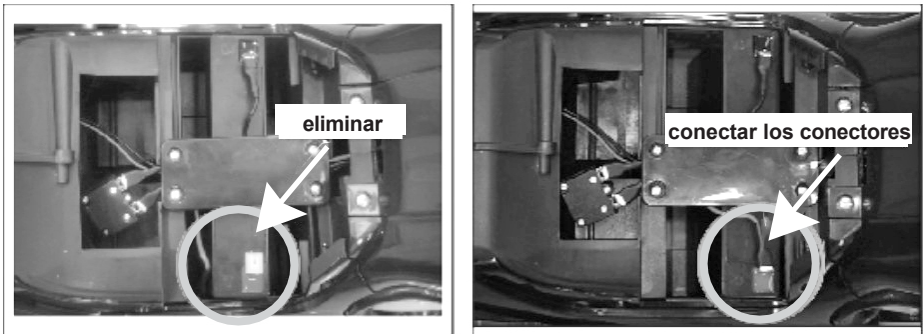

Retire la pieza de plástico blanca. Una el cable rojo con el conector de la batería.

**Nota:** Después de colocar el cable rojo, tire con cuidado con la mano para evitar que se caiga el cable de alimentación.

## INSTALACIÓN DEL ASIENTO

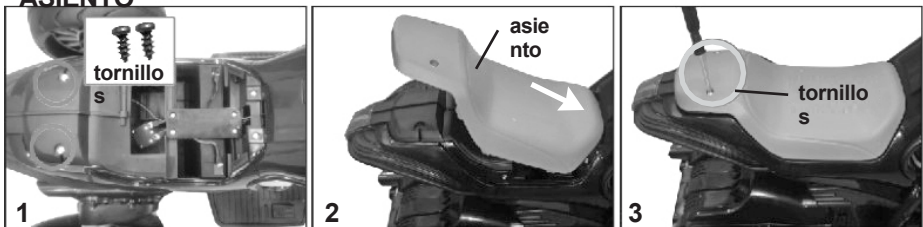

1. Retire los tornillos del cuerpo de la motocicleta.
2. Alinee e inserte el asiento en la parte delantera de la motocicleta como se muestra en la figura.



3. Colócalo en el cuerpo y fíjalo con los dos tornillos utilizando un destornillador.

## CARGAR LA BATERÍA

Si la moto empieza a moverse más despacio, es hora de recargar la batería. Para recargar la batería, no es necesario extraerla del juguete.

¡IMPORTANTE! Antes de cargar la batería, desconecte (OFF) SIEMPRE la alimentación del juguete. La carga de la batería sólo debe ser realizada por un adulto. La batería y el cargador deben guardarse en un lugar inaccesible para los niños. Los niños no deben tocar la batería ni el cargador.

- Antes del primer uso, la batería debe cargarse durante 4-6 horas, pero no más de 8 horas.
- Después de cada uso o una vez al mes, cargue la batería durante 10-12 horas.
- Durante la carga de la batería, el cargador puede calentarse, lo cual es normal y no debe preocuparle.
- Para cargar la batería debe utilizar únicamente el cargador suministrado por el fabricante.
- Si nota humo, olor, sonido o cualquier otro suceso inusual, detenga la carga y póngase en contacto con su distribuidor autorizado.
- La toma de carga se encuentra a un lado en el cuerpo del juguete, debajo del asiento.
- Enchufa el cable del cargador a la toma de carga del juguete.
- Enchufa el cargador a la toma de corriente. La batería empezará a cargarse.

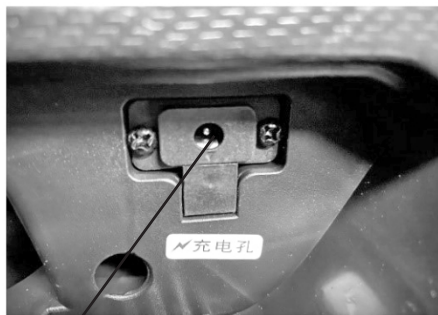

**entrada del  
cargador**

La entrada del cargador se encuentra en el lateral de la carcasa del motor, debajo del asiento. Enchufa el cable del cargador en la entrada del cargador de la moto.

Enchufe el cargador a la red eléctrica. La batería comenzará a cargarse.

**PARA LA SUSTITUCIÓN DE LA BATERÍA, DEBE  
PONERSE EN CONTACTO CON EL DISTRIBUIDOR O  
CON UN SERVICIO TÉCNICO AUTORIZADO.**

La batería pierde parte de su carga con el tiempo. Dependiendo de su uso, puede funcionar entre 1 y 3 años.



## FUNCIONES Y USO DE LA MOTOCICLETA

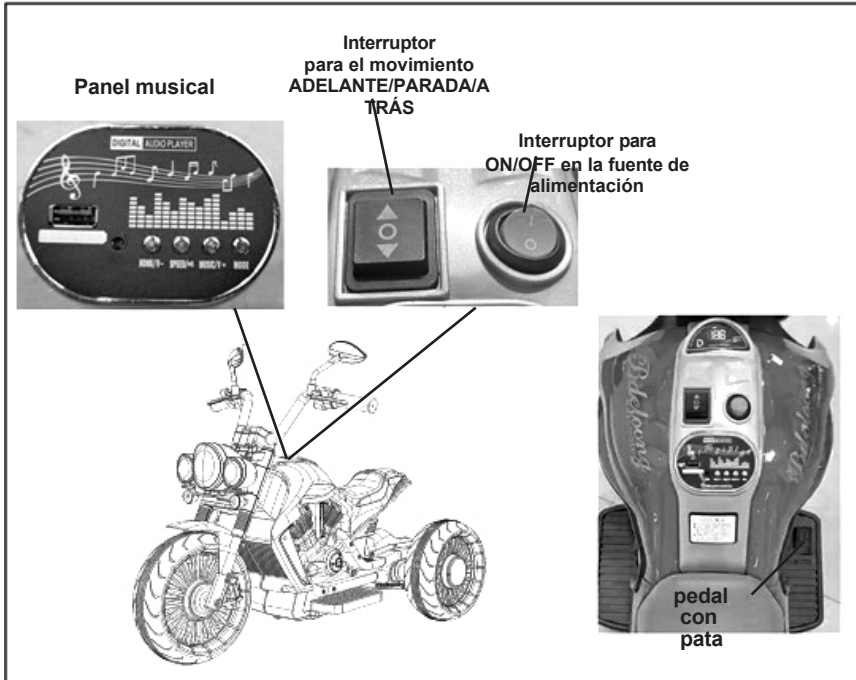

### **movimiento de avance del juguete**

Coloque el botón AVANCE/PARADA/ATRÁS en la posición AVANCE. Pise el pedal. La motocicleta avanzará.

### **PARAR el movimiento del juguete**

Ponga el botón AVANCE/PARADA/ATRÁS en la posición STOP (Parada). Suelte el pedal.

### **Movimiento del juguete hacia atrás**

Coloque el botón AVANCE/PARADA/ATRÁS en la posición ATRÁS. Pise el pedal. La motocicleta se desplazará hacia atrás.

## PANEL MUSICAL

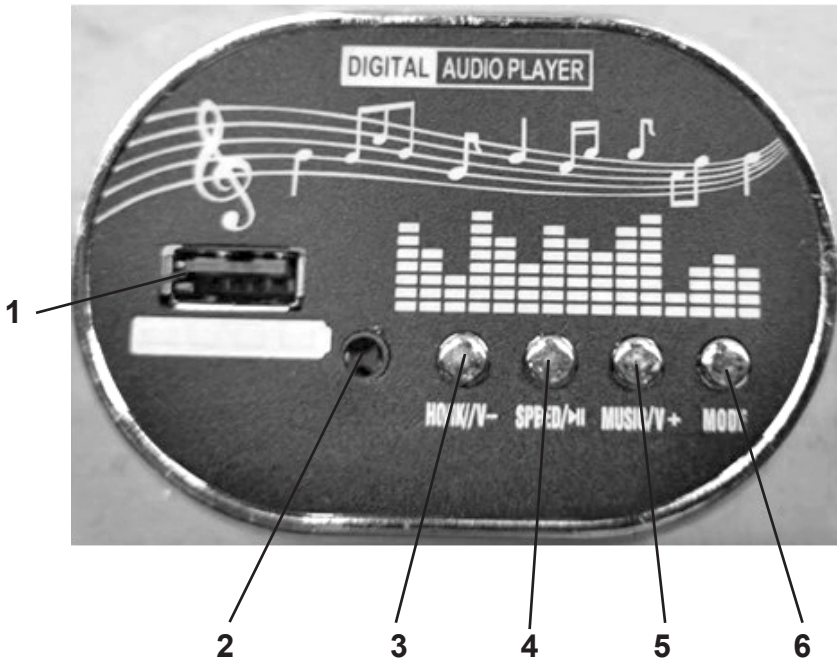

1. Interfaz USB: Sólo reproduce archivos de audio en formato MP3.
2. Toma MP3: reproduce archivos de audio sólo en formato MP3.
3. Botón de bocina: Al pulsar este botón sonará un claxon; si lo mantienes pulsado puedes bajar el nivel de sonido.
4. Botón de reproducción y parada de melodías mediante pulsación corta. Manteniendo pulsado - sonido del motor.
5. Botón para cambiar de melodía pulsando. Manteniendo pulsado el botón, puedes aumentar el nivel de sonido.
6. Botón para cambiar de modo.

## FUSIBLE

Este juguete está equipado con un fusible de 7A, situado debajo del asiento. Si el motor, el sistema eléctrico y la batería se sobrecargan, el fusible desconectará la alimentación del juguete. Después de 15-20 segundos, el fusible se reiniciará automáticamente, se restablecerá la alimentación y el juguete funcionará normalmente. Si durante el uso normal el fusible se apaga varias veces, por favor, póngase en contacto con el fabricante o distribuidor autorizado. Para evitar que el fusible se apague debe seguir estas recomendaciones:

- No sobrecargue el juguete. La carga máxima debe ser de 30 kg.
- No enganche ningún remolque a la motocicleta.
- No moje la motocicleta ni sus componentes eléctricos.
- No cambie el esquema eléctrico.

## RESOLUCIÓN DE PROBLEMAS

*Si necesita ayuda, póngase en contacto con el distribuidor autorizado o el fabricante.*

PROBLEMA	CAUSA PROBABLE	SOLUCIÓN DEL PROBLEMA
<b>LA MOTO NO SE MUEVE</b>	Batería agotada	Carga la batería. Después de cada uso o una vez al mes, cargue la batería durante 8-12 horas, pero no más de 16 horas.
	El fusible está apagado	Mira "FUSE"
	Los enchufes o conectores están sueltos	Compruebe si los conectores de la batería están bien conectados y no están sueltos.
	La batería ha perdido su capacidad de mantener la carga	Sustituya la pila por una nueva. <i>Póngase en contacto con el distribuidor autorizado o servicio.</i>
	El sistema eléctrico está dañado	<i>Póngase en contacto con el distribuidor o servicio técnico autorizado.</i>
	El motor está dañado	<i>Póngase en contacto con el distribuidor o servicio técnico autorizado.</i>
<b>LA MOTO FUNCIONA POCO TIEMPO</b>	La batería no está completamente cargada	Compruebe si los conectores de la batería están bien conectados y no están sueltos.
	La batería es vieja	Sustituya la pila por una nueva. <i>Póngase en contacto con el distribuidor autorizado o servicio.</i>
<b>LA MOTOCICLETA SE MUEVE LENTAMENTE</b>	La batería tiene poca carga	Sustituya la pila por una nueva. <i>Póngase en contacto con el distribuidor autorizado o servicio.</i>
	La batería es vieja	Sustituya la pila por una nueva. <i>Póngase en contacto con el distribuidor autorizado o servicio.</i>
	El juguete está sobrecargado	La carga máxima es de hasta 30 kg.
	El juguete se utiliza en malas condiciones	No utilices el juguete en malas condiciones (Véase "Cuidado y mantenimiento")

	"Zona muerta" del motor	"Zona muerta" del juguete significa que la electricidad no llega a los conectores y el juguete necesita una reparación. <i>Póngase en contacto con el distribuidor autorizado o servicio.</i>
<b>LA BATERÍA NO SE CARGA</b>	Los enchufes o conectores están sueltos	Compruebe si los cables o enchufes están correctamente conectados.
	El cargador no está enchufado a una toma de corriente.	Compruebe si el cargador está enchufado.
	El cargador no funciona	<i>Póngase en contacto con el distribuidor o servicio técnico autorizado.</i>
<b>EL CARGADOR SE CALIENTA MUCHO DURANTE LA CARGA</b>	Esto es normal y no debe preocuparse.	

## CUIDADO Y MANTENIMIENTO

- Compruebe periódicamente si las piezas de plástico presentan grietas o daños.
- Engrase regularmente las piezas móviles.
- Limpie el juguete con un paño suave de algodón o una esponja con agua o detergente suave.
- No utilice detergentes agresivos, que contengan partículas abrasivas, amoníaco, lejía o alcoholes.
- Guarde el producto en un lugar limpio y seco en interiores. No lo exponga a la luz solar directa, a la humedad ni a las inclemencias del tiempo.
- No utilice el producto en superficies embarradas, arenosas o con gravilla, ya que podría dañar las piezas móviles.
- Por razones de seguridad, al transportar o almacenar la batería, el producto debe estar en su posición habitual (no boca abajo) - la batería contiene electrolito.

**Materiales utilizados:** plástico, metal.



**Fabricante:** Fabricado para Chipolino Ltd en China.

**Importador:** Chipolino Ltd, Bulgaria, Plovdiv,  
Golyamokonarsko shosse №1; tel. +359 32 600 889  
tel.: +359 32 600 889;

[www.chipolino.com](http://www.chipolino.com)