

**IMPORTANTE CONSERVE ESTE
MANUAL PARA FUTURAS CONSULTAS.**

**MANUAL DE
INSTRUCCIONES DEL
VIGILABEBÉS DIGITAL
ATLAS**

ATLAS
baby-monitor



Este **chipolino** producto se fabrica de conformidad con los requisitos de las Directivas del Parlamento Europeo y del Consejo 2014/53/UE relativa a la comercialización de equipos radioeléctricos, 2014/30/UE relativa a la compatibilidad electromagnética y 2001/95/UE relativa a la seguridad general de los productos, así como de conformidad con la legislación nacional.

PARA GARANTIZAR UN USO SEGURO DE ESTE PRODUCTO, ¡SIGA LAS ADVERTENCIAS, DIRECTRICES Y RECOMENDACIONES DE ESTE MANUAL!

¡ATENCIÓN! ADVERTENCIAS

¡ESTE PRODUCTO ESTÁ PENSADO PARA AYUDARLE Y NO PUEDE SUSTITUIR LA SUPERVISIÓN REAL Y RESPONSABLE DE UN ADULTO!

UTILICE EL PRODUCTO ÚNICAMENTE PARA EL FIN PARA EL QUE HA SIDO CONCEBIDO.

- ❖ **PRECAUCIÓN** ¡SÓLO UN ADULTO DEBE UTILIZAR EL PRODUCTO!
- ❖ **PRECAUCIÓN** ¡ESTE APARATO NO ES UN JUGUETE Y NO DEBE ESTAR AL ALCANCE DE LOS NIÑOS!
No deje que los niños jueguen con partes del monitor.
- ❖ **PRECAUCIÓN** NO COLOQUE NUNCA LA UNIDAD INTRAUTERINA EN LA CAMA O EL PARQUE DEL BEBÉ.
- ❖ **PRECAUCIÓN** LOS ADAPTADORES Y LAS UNIDADES PARA PADRES Y BEBÉS DEBEN ESTAR SIEMPRE FUERA DEL ALCANCE DEL BEBÉ PARA EVITAR EL RIESGO DE LESIONES O ASFIXIA.
- ❖ **PRECAUCIÓN** ANTES DE USAR, INSPECCIONE EL BUEN FUNCIONAMIENTO DE TODAS LAS PIEZAS DEL PRODUCTO. No utilice el producto si observa que faltan algunas piezas o están dañadas.
- ❖ **PRECAUCIÓN** NO UTILICE NUNCA EL VIGILABEBÉS EN UN ENTORNO HÚMEDO, CERCA DEL AGUA O SUMERGIDO EN ELLA.
- ❖ **PRECAUCIÓN** MANTÉNGASE ALEJADO DEL FUEGO. Para evitar el sobrecalentamiento mantenga el transmisor, receptor y los adaptadores lejos de fuentes de calor u otros dispositivos que desprendan calor.
- ❖ **PRECAUCIÓN** No deje los adaptadores en un lugar donde un niño pueda pisarlos. Un golpe en el adaptador
al enchufarlo a la red eléctrica puede causar daños y riesgo grave de lesiones!
- ❖ Utilice únicamente los adaptadores suministrados por el fabricante.
- ❖ Si utiliza un teléfono inalámbrico, un dispositivo de vídeo inalámbrico, una red Wi-Fi, microondas o dispositivos Bluetooth con una frecuencia de 2,4 GHz, y las unidades del monitor de vídeo muestran interferencias, reubique la unidad del bebé a una distancia mayor hasta que desaparezcan las interferencias.
- ❖ No utilice piezas de repuesto u otros componentes que no hayan sido suministrados por el fabricante. El fabricante no asume ninguna responsabilidad en caso de que se utilicen piezas de repuesto que no sean del tipo aprobado o recomendado por el fabricante.
- ❖ No realice cambios ni modificaciones en el producto. No modifique el circuito eléctrico ni añada otras piezas eléctricas. En caso necesario, póngase en contacto con el vendedor o con un centro de servicio autorizado para obtener asesoramiento y reparación.
- ❖ Antes de enchufar los adaptadores, compruebe si el voltaje marcado en el adaptador coincide con el voltaje de la red eléctrica local. De lo contrario, ¡dañará el producto!
- ❖ No utilice adaptadores dañados.
- ❖ No retire las etiquetas y advertencias del producto. Son importantes para todos los que utilizan el producto
- ❖ Mantenga el envase de nailon fuera del alcance de los niños para evitar que se asfixien.

ADVERTENCIAS PARA EL USO DE PILAS DE POLÍMERO DE LITIO

- ❖ ¡SÓLO un adulto puede enchufar los adaptadores!
- ❖ No doble, taladre (especialmente con objetos metálicos) ni dañe la batería de ninguna otra forma.
- ❖ Cargue la batería sólo con los adaptadores suministrados por el fabricante.
- ❖ No permita cortocircuitos.
- ❖ Mantenga el producto a temperatura ambiente.
- ❖ No exponer a la luz solar directa.
- ❖ No deje nunca una batería cargando sin supervisión.

OBSERVACIÓN: El compartimento de las pilas se encuentra en la parte posterior de la unidad de padres.

CONSEJOS: Cargue la batería completamente antes de usarla para guardarla y prolongar su vida útil.

¡IMPORTANTE! Para sustituir la batería, póngase en contacto con su distribuidor o con un servicio técnico autorizado.

PRECAUCIÓN Cuando deje de utilizar el producto, no lo deseché con la basura doméstica normal, sino entréguelo en un punto de recogida de residuos oficial. Los residuos formados por aparatos eléctricos y de vídeo dañados, pilas, adaptadores, deben eliminarse por separado. Está prohibido tirarlos a los contenedores de basura doméstica. Esta será su considerable contribución para salvaguardar la naturaleza, reducir el efecto nocivo de las sustancias que se encuentran en las pilas y adaptadores, el medio ambiente y la salud humana.



CARACTERÍSTICAS DEL PRODUCTO

Vigilabebés digital con frecuencia	2,4 GHz
Potencia de transmisión	18-20 dBm
Modo de modulación	FHSS
Temperatura adecuada del aire durante el uso del producto	De ⁻¹⁰⁰ C a ⁺³⁸⁰ C
Humedad del aire adecuada durante el uso del producto	<85%
Alcance (sin obstáculos)	Hasta 50 m en interiores Hasta 270 m en espacios abiertos
Espectro ensanchado	DSSS
Adaptador, 2 piezas	Entrada: 100-240V, 50-60Hz, Salida: 5.0 -- 1 A
Unidad matriz: MONITOR (receptor), 1 ud.	
Visualización de vídeo	LCD DE 4,3
Resolución	1920x1080 p
Batería	polímero de litio 2000 mAh
Sensibilidad de recepción	- 90 dBm
Consumo de energía	400 mA





Alimentación	5 V/1000 mA CC
<u>Unidad para bebés: CÁMARA (transmisor), 1 ud.</u>	
	
Sensor de imagen, tipo	CMOS
Imagen	1080 pxl
Luz mínima (visión nocturna por infrarrojos)	15 lx (IR activado)
Visión nocturna, distancia	3 a 5 m
Ángulo de rotación de la lente	75° en diagonal
Ángulo de rotación izquierda/derecha (ángulo panorámico)	350°
Ángulo de rotación arriba/abajo (cámara reclinada)	45°
Consumo de energía	350 mA
Fuente de alimentación	5 V/1000 mA CC
<u>FUNCIONES</u>	
Comunicación bidireccional	
Información sobre la temperatura	
Reproductor musical con 4 canciones de cuna	
Ajuste del tiempo de alimentación	
Disponibilidad de conexión de 4 cámaras	
Elección del diapasón de temperatura adecuada en la habitación del bebé	
Menú multilingüe	
Visión nocturna automática	
VOX (activación automática de la unidad del bebé al detectar sonido)	
Vista panorámica/ Reclinación de la cámara - control remoto de la cámara (transmisor) desde los botones del monitor (receptor)	
Modo de ahorro de energía	
Alarma	

DIAGRAMA DE LAS PARTES PRINCIPALES

El juego incluye:

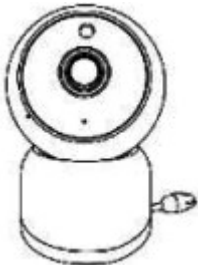
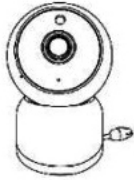
 <p>Unidad para bebés: CÁMARA (transmisor) - 1 ud.</p>	 <p>Adaptadores - 2 piezas 5V -- 1 A</p>	 <p>Soporte de silicona para cámara - 1 ud.</p>
 <p>Unidad matriz: MONITOR (receptor) - 1 ud.</p>	 <p>Cable USB - 2pcs. x 1,5 m</p>	 <p>Manual de instrucciones - 1 6p.</p>

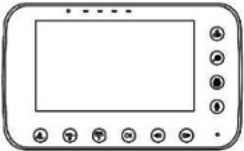
Asegúrese de que todas las piezas están disponibles.

MONITOR (receptor)

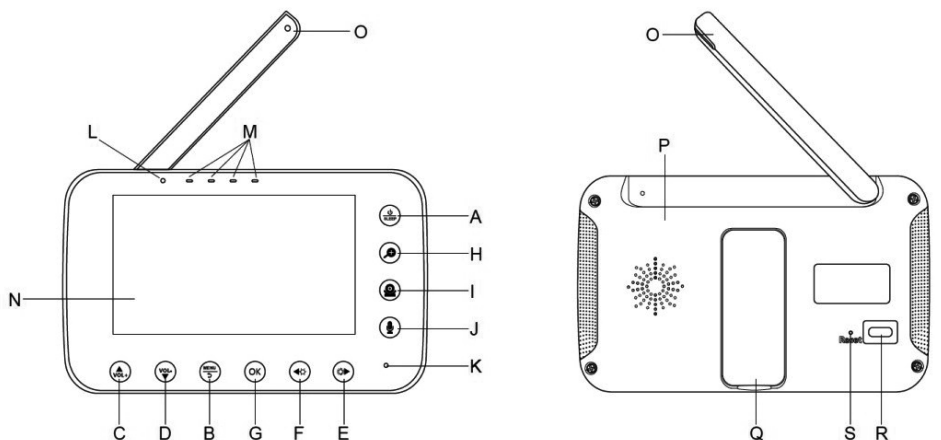

- A.** Botón de encendido ON/OFF. / Modo "reposo"
- B.** Botón MENU/ Botón Step Back
- C.** Control de volumen "+" / Puntero hacia arriba
- D.** Control de volumen "-" / Puntero hacia abajo

- K.** Micrófono
- L.** Indicador de encendido/ Indicador de carga
- M.** Indicador de control de volumen
- N.** Pantalla LCD 4.3"

- E. Botón para ajustar el brillo hacia arriba/
Botón para ajustar el puntero hacia la derecha
- F. Botón para ajustar el brillo hacia abajo/
Botón para ajustar el puntero hacia la izquierda
- G. Botón de confirmación
- H. Botón para ampliar la imagen
- I. Botón de elección de cámara
- J. Botón para comunicación bidireccional
- O. Antena
- P. Altavoz
- Q. Soporte para monitor
- R. Toma USB para conexión de adaptador (DC5V)
- S. Tecla Reset

CÁMARA (transmisor)

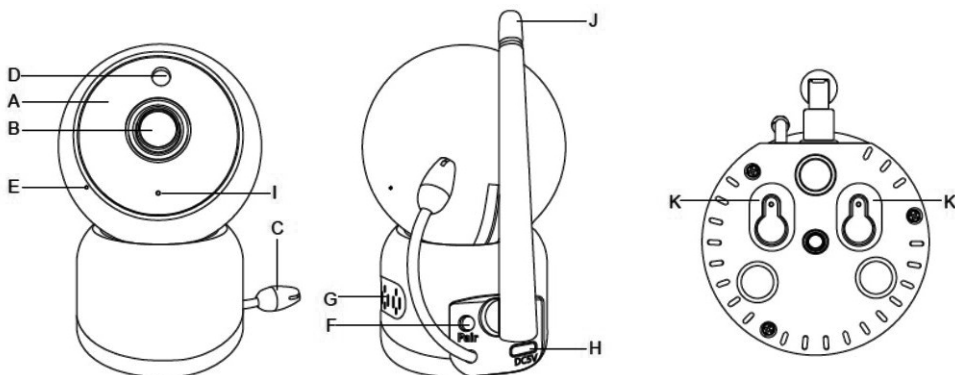

- A. Luz LED infrarroja
- B. Objetivo de la cámara
- C. Sensor de temperatura
- D. Sensor de luz
- E. Micrófono
- F. Botón de emparejamiento
- G. Altavoz
- H. Toma USB para conectar el adaptador (DC5V)
- I. Indicador de alimentación
- J. Antena
- K. Ranuras de instalación en pared

ANTES DE USAR

UNIDAD BEBÉ - CÁMARA (TRANSMISOR)

Suministre alimentación a la unidad del bebé desde su red local.

- Inserte la clavija del adaptador en la unidad del bebé y enchúfela a la toma.
- El indicador LED se ilumina en **azul**, es decir, la unidad está operativa.

UNIDAD DE PADRES - MONITOR (RECEPTOR)

Cargue la batería de la unidad de padres antes de utilizarla por primera vez o cuando muestre que la batería se drena.

- Inserta la clavija del adaptador en la unidad de padres y enchúfala a la toma.
- El indicador de carga de la batería se iluminará en color **rojo**. Cuando la batería esté completamente cargada el indicador se iluminará en color **verde**.

- Pulse el botón ON/OFF de la unidad y manténgalo pulsado al menos 3 segundos para encender el monitor.
- Pulsando brevemente el botón ON/OFF, el aparato se pondrá en modo "Sleep" y la pantalla se encenderá.

se vuelven **negros**.

- Si el nivel de ruido es normal, los indicadores de control de volumen se iluminarán en **color verde**.
Con niveles de ruido altos, los indicadores de control de volumen se iluminarán en color **rojo**.

NOTA: utilice únicamente los adaptadores suministrados por el fabricante.

FUNCIONES PRINCIPALES

Coloque la unidad del bebé (cámara) en un lugar adecuado (una mesa, por ejemplo) y apunte el objetivo hacia la zona que desee vigilar. Ajuste la unidad del bebé hasta obtener la imagen deseada en el monitor.

¡ATENCIÓN! No coloque la unidad del bebé en la zona de acceso del bebé. Si se producen interferencias en la imagen o el sonido, coloque los dispositivos en lugares diferentes y asegúrese de que no estén demasiado cerca de otro dispositivo eléctrico.

EMPAREJAMIENTO DE LAS UNIDADES

Las unidades son emparejadas previamente por el productor. No debe emparejarlas de nuevo a menos que haya restablecido el cámara.

Si necesitas conectar otra cámara o volver a emparejar los dispositivos, sigue los pasos que se indican a continuación:

Camera

1. Pulse el botón MENU  , elija el icono de cámara "CAMERA "  y pulse el botón "OK";

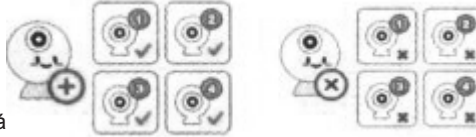

2. En la pantalla aparecerá

3. Mantenga pulsado el botón de emparejamiento (F) de la cámara y el indicador luminoso de la cámara empezará a parpadear en **azul**.

color;

4. Elija una de las cámaras disponibles en el menú (1, 2, 3 ó 4).





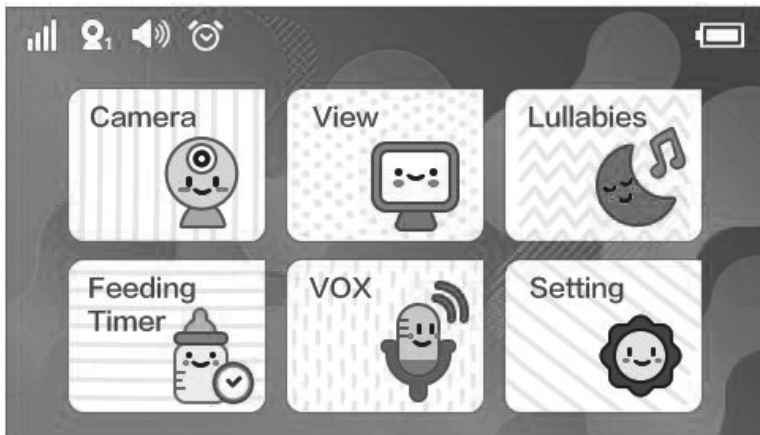

5. Pulse el botón "OK", la cámara se emparejará y el indicador luminoso dejará de parpadear mostrando que el emparejamiento se ha realizado.

con éxito.

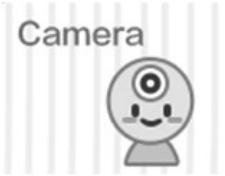
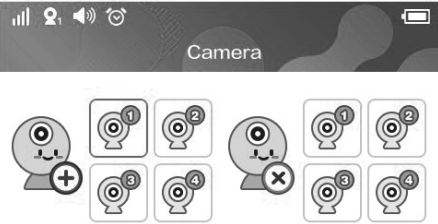
MENÚ DEL MONITOR

Pulse el botón MENU  . En la pantalla aparecerán seis iconos de funciones. Puede elegir el icono mediante para mover los punteros hacia arriba/abajo/izquierda/derecha y confirme pulsando el botón "OK".

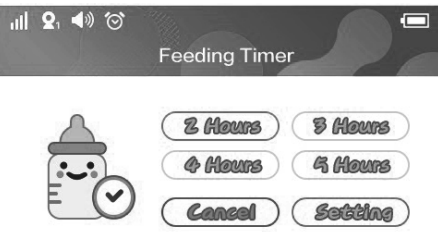

<p>1. Icono Cámara:</p> 	<p>Eligiendo este icono puedes emparejar los dispositivos, añadir o eliminar cámaras disponibles:</p> 
<p>2. Vista de iconos:</p> 	<p>Eligiendo este icono puede seleccionar la imagen de qué cámara ver en pantalla:</p>  <p>- Escaneo automático</p> <p>Pulse el botón para mover el puntero a izquierda y derecha (E y F), para seleccionar una cámara y confirme pulsando el botón "OK".</p>
<p>3. Icono para nanas:</p> 	<p>Eligiendo este icono puedes seleccionar 4 nanas. Puedes seleccionar reproducir sólo una nana o todas juntas o pararlas pulsando "Stop".</p>  <p>Pulse los botones C o D para controlar el volumen del sonido.</p>
<p>4. Icono Hora de comer:</p> 	<p>El productor ha establecido 2, 3, 4 y 5 horas que se pueden seleccionar mediante los botones para mover el puntero hacia arriba/abajo/izquierda y derecha y confirmar pulsando el botón "OK".</p> 

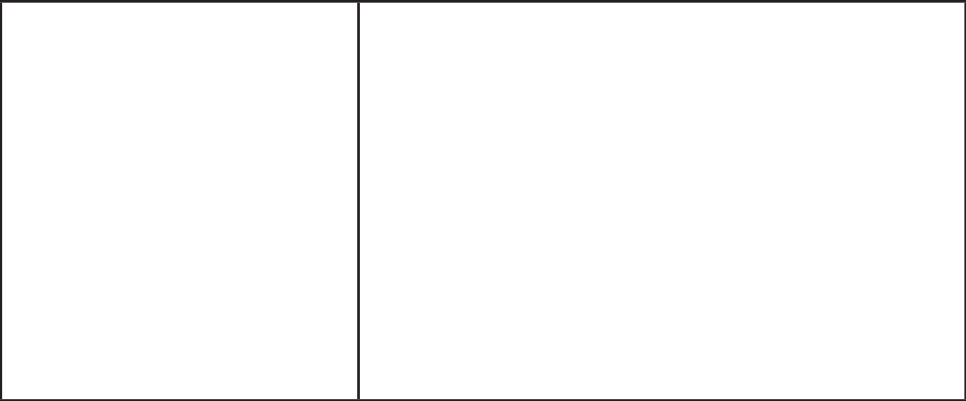

Pulsando "Ajustes" puede configurar los ajustes que desee.
tiempo:



09:00:00

5. VOX



Cuando VOX está activado, la pantalla LCD se enciende sólo cuando la unidad del bebé detecta algún sonido. Si no se detecta ningún sonido, la pantalla de vídeo se apaga para ahorrar energía.



Después de activar o desactivar la función VOX y confirmar con el botón "OK" aparece una pantalla para el ajuste de la sensibilidad del micrófono - alta (High), media (Medial) y baja (Low).











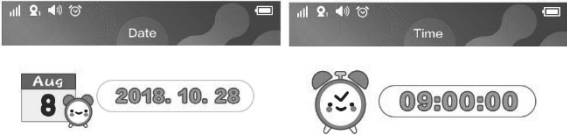

Con los botones para mover el puntero seleccione la sensibilidad deseada y confirme pulsando "OK".

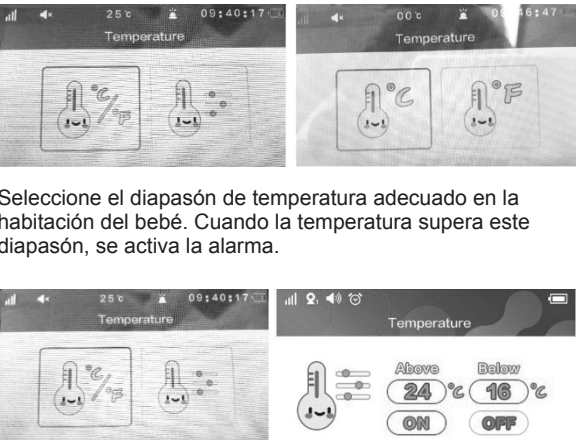
6. Configuración de iconos

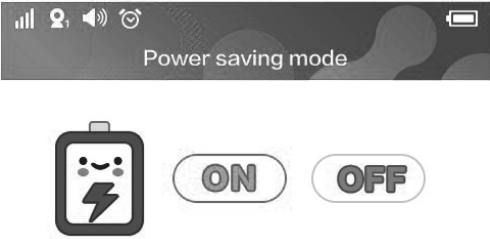

Con los botones para mover el puntero seleccione el icono deseado y pulse "OK".

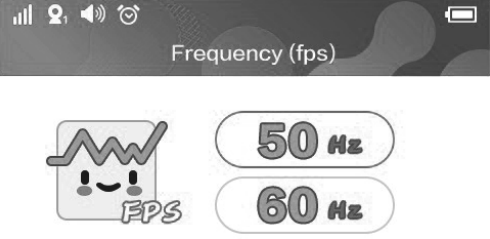
<p>• Icono Configuración de idioma</p> 	<p>Con los botones para mover el puntero seleccione el idioma deseado y confirme pulsando "OK". Para este modelo de vigilabebés puede elegir uno de los siguientes idiomas: Búlgaro, inglés o español.</p> 
<p>• Icono Fecha y hora</p> 	<p>Con los botones para mover el puntero seleccione la fecha deseada y confirme pulsando "OK". Después haga lo mismo para seleccionar la hora y confirme con el botón "OK".</p> 
<p>• Icono de temperatura</p> 	<p>Con los botones para mover el puntero seleccione la temperatura medir en °C o °F.</p> <p>Seleccione el diapasón de temperatura adecuado en la habitación del bebé. Cuando la temperatura supera este diapasón, se activa la alarma.</p> 

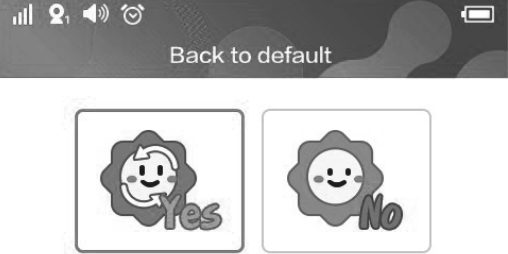
<p>• Icono del modo de ahorro de energía</p> 	 <p>Al seleccionar "ON", el brillo de la pantalla se reduce. El icono de la batería en el ángulo superior derecho de la pantalla es naranja.</p> <p>Al elegir "OFF" el modo de ahorro de energía se desactiva y el brillo de la pantalla vuelve a su nivel normal.</p> <p>El icono de carga de la batería es de color blanco.</p>
<p>• Icono Frecuencia (fps)</p> 	<p>Con los botones para mover el puntero, seleccione la frecuencia deseada.</p> 
<p>• Icono Volver al valor predeterminado</p> 	<p>Con este icono puedes reiniciar el dispositivo y volver a los valores predeterminados ajustes.</p> 

ÁNGULO PANORÁMICO y RECORRIDO DE CÁMARA

Para seleccionar el ángulo panorámico (350°), pulse los botones para desplazarse a izquierda y derecha (F y E).

Para seleccionar la inclinación hacia delante y hacia atrás (45°), pulse los botones de desplazamiento hacia arriba y hacia abajo (C y D).

SOPORTE DE SILICONA DE LA CÁMARA



Puedes utilizar el soporte de silicona para fijar la cámara a la cama/cuna del bebé, sobre la mesa u otro lugar adecuado.

CUIDADO Y MANTENIMIENTO

- No pise el cable de alimentación y evite que se retuerza, especialmente alrededor de los conectores, la toma y el punto en el que el cable sale de la unidad.
- Guarda las unidades para los padres y el bebé y los adaptadores de modo que tengan suficiente ventilación.
No los cubras con ropa, toallas, fundas, etc.
- Desenchufa siempre los aparatos de los enchufes cuando haya truenos o si no vas a utilizarlos durante mucho tiempo.
- No sumerja las unidades para padres o bebés en agua, ni las lave con agua corriente.
- Limpie las piezas del vigilabebés y los adaptadores con una toalla seca después de apagar las unidades y desenchufar los adaptadores de la red eléctrica.
- Las huellas dactilares y el polvo en el objetivo de la unidad del bebé pueden afectar al rendimiento de la cámara. Evite tocar el objetivo con los dedos.
- Guárdelo en un lugar seco y fresco.

CONSEJOS PARA UN USO CORRECTO:

- Asegúrese de que todas las piezas de los productos funcionan correctamente.
- Asegúrate de que las unidades de padres y bebés tienen cobertura total.
- Asegúrese de que la batería de la unidad de padres está completamente cargada;
- Asegúrese de que la unidad del bebé está enchufada a la red eléctrica mediante el adaptador y de que hay electricidad en la red.

VIBEFAT02301WH/JLT-B430DM

CHIPOLINO

1 Goliamokonarsko shosse, Plovdiv, BULGARIA

www.chipolino.com